

PIÈCES DÉTACHÉES ET INSTRUCTIONS DE MONTAGE

Équipement tournesol

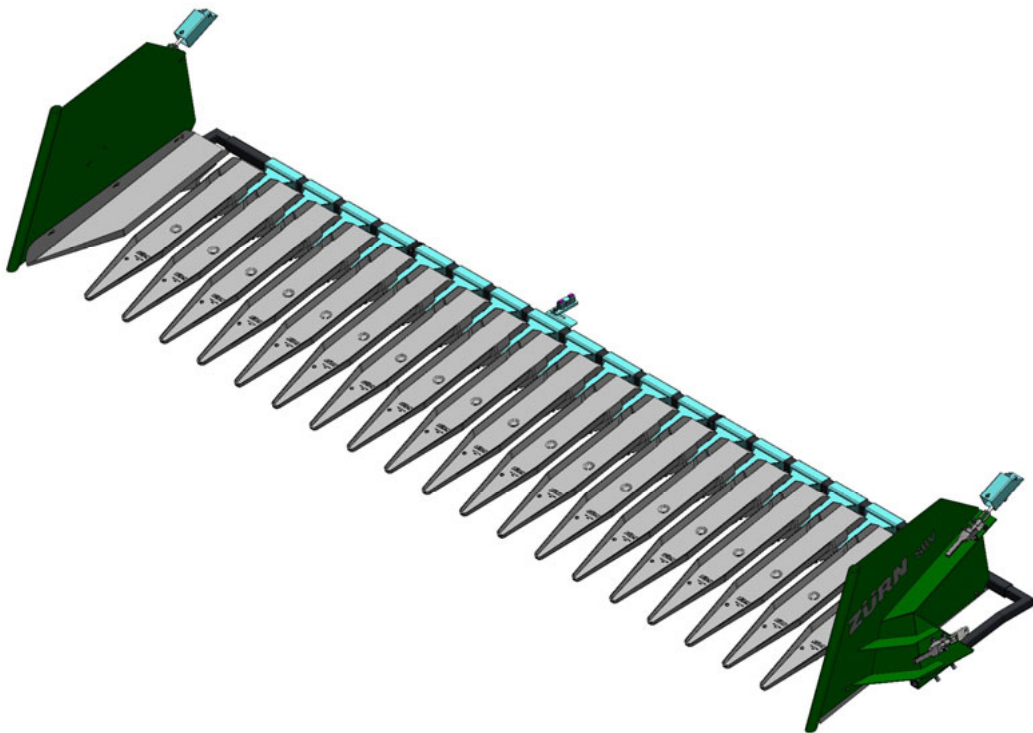

Pour barres de coupe John Deere
de la série 600R

Mentions légales

Titre : Pièces détachées et instructions de montage équipement tournesol
Fabricant : Zürn Harvesting GmbH & Co. KG
Schöntal (Allemagne)

Domaine d'application : équipement tournesol pour barres de coupe John Deere 600R

Numéro d'impression : 41052

2e édition 2022 (Version B)

Date de rédaction 09/2022

© Zürn Harvesting GmbH & Co. KG

Auteur : Naiome Köllisch

Tous droits réservés, y compris pour la traduction.

Aucune partie de ce manuel d'utilisation ne peut être reproduite sous quelque forme que ce soit (impression, photocopie ou autre procédé) sans l'accord écrit de la société Zürn Harvesting GmbH & Co. KG, Schöntal, ni modifiée, copiée ou diffusée à l'aide de systèmes électroniques.

Sous réserve de modifications techniques. Imprimé sur du papier à base de cellulose blanchie sans chlore et sans acide.

Avant-propos

Cette machine a été conçue pour une utilisation exclusive dans le cadre de travaux agricoles courants ou assimilés. Toute utilisation s'écartant de cette obligation est considérée comme non conforme. Le fabricant décline toute responsabilité quant aux éventuels dommages pouvant résulter du non-respect de cette injonction ; l'utilisateur est seul responsable des risques encourus. L'utilisation conforme comprend également le respect des conditions d'exploitation, d'entretien et de maintenance prescrites par le fabricant.

Lire attentivement ce manuel d'utilisation pour se familiariser avec l'utilisation et l'entretien corrects de la machine et pour éviter de se blesser ou de l'endommager. Le non-respect de cette consigne peut entraîner des blessures ou des dommages matériels. Ce manuel d'utilisation et les autocollants de sécurité apposés sur la machine peuvent être disponibles dans d'autres langues (votre revendeur peut les commander pour vous).

Ce manuel fait partie de la machine et doit être remis à l'acheteur en cas de revente.

Les dimensions indiquées dans ce manuel correspondent au système métrique. N'utiliser que des pièces et des vis et écrous appropriés. Des clés différentes sont nécessaires pour les écrous métriques ou en pouces.

Les désignations « droite » et « gauche » se réfèrent à la marche en avant de la machine.

Inscrivez le numéro de série au début du manuel d'utilisation. Notez bien tous les chiffres. En cas de vol, ces numéros peuvent être une aide importante pour les recherches. En outre, votre revendeur a besoin de ces numéros lors de la commande de pièces détachées. Il est conseillé de noter aussi ces numéros à un autre endroit.

Avant la livraison, votre revendeur a effectué une inspection de la machine. Après les 20 à 50 premières heures de service, il doit effectuer une nouvelle inspection afin d'en garantir les meilleures performances possibles.

Seules des personnes familiarisées avec la machine et conscientes des dangers qu'elle présente sont habilitées à l'utiliser, à en effectuer la maintenance et à la réparer. Il est impératif de respecter les consignes concernant la prévention des accidents ainsi que la réglementation en vigueur en matière de sécurité, de médecine du travail et de circulation routière. Les modifications arbitraires du matériel excluent automatiquement toute responsabilité du fabricant quant aux dommages en résultant.

Table des Matières

Mentions légales	2
Avant-propos	3
Table des Matières	4
Plaques signalétiques	6
Consignes de sécurité	7
Consignes de sécurité au montage et mise en service	7
Système hydraulique.....	8
Transmission à cardan.....	10
Projections de pierres et corps étrangers	11
Précautions au maniement et lors des manœuvres	12
Précautions à prendre lors des travaux d'entretien et de réparation	12
Précautions à prendre lors de déplacements sur routes	13
Modifications apportées au véhicule.....	14
Soudage	14
Visserie et serrage des vis	14
Pièces de rechange d'origine.....	15
Elimination des déchets	15
Pictogrammes de sécurité.....	16
Remarque importante	19
Instructions de montage	20
Assemblage de la poutre	20
Assemblage de la poutre	21
Montage des diviseurs	22
Installation de l'équipement tournesol sur la barre de coupe	23
Installation de l'équipement tournesol sur la barre de coupe	24
Montage des supports de plateau.....	25
Montage des renforts de poutre.....	26
Montage des raidisseurs	28
Fixation des plateaux intermédiaires	29
Fixation des plateaux d'extrémité et alignement des diviseurs.....	30
Fixation des diviseurs et des bras.....	32
Montage des plaques à rabatteur	33
Montage des butées de rabatteur	35
Dépose et pose de l'équipement tournesol assemblé	36
Dépose	36
Pose	36
Pièces détachées	37
Diviseur droit	37
Diviseur gauche	38
Bras et poutres.....	40
Poutres.....	42
Plaques à rabatteur.....	44
Plateau en plastique.....	46
Plateaux d'extrémité gauche et droit	47

Accessoires – Renforts de poutre.....	48
Accessoires – Kit butéé de rabatteur.....	49
Couples de serrage pour visserie métrique	Fehler! Textmarke nicht definiert.
Conditions Générales de Garantie	Fehler! Textmarke nicht definiert.
Déclaration de Conformité CE	53
Contact	54

Plaques signalétiques

Veillez noter ici la désignation du type et le numéro de série de votre machine. Ces informations doivent être communiquées au distributeur agréé en cas de commande de pièces détachées ou de recours en garantie.

Type : _____

Numéro de série :



The image shows a black identification plate with white text and fields. At the top left is the CE mark. To its right is the company information: 'Zürn Harvesting GmbH & Co. KG', 'Kapellenstr. 1', 'D-74214 Schöntal-Westernhausen', and 'Tel. +49 7943/9105-0'. At the top right is the 'ZÜRN HARVESTING' logo. Below this, there are four rows of labels with corresponding input boxes: 'Typ | Variante' (two boxes), 'Bezeichnung' (one box), 'Serien-Nr.' (one box), and 'Baujahr' (two boxes). At the bottom right, it says 'Made in Germany' and 'www.zuern.de'.

Consignes de sécurité

Description des symboles utilisés dans ce document

Ce symbole indique un endroit potentiellement dangereux qu'il faut éviter d'approcher. Il y a risques d'accidents corporels.



Ce symbole indique des règles ou façons de procéder particulières qui, en cas de non-respect peuvent entraîner des dommages mécaniques.



Ce symbole indique que des consignes techniques particulières sont à respecter.



Dans le présent manuel d'utilisation, les illustrations sont indicatives et non contractuelles. Elles peuvent diverger par rapport au produit. Le constructeur se réserve le droit à toute modification sans préavis.

Consignes de sécurité

Consignes de sécurité au montage et mise en service

Veillez, avant de vous servir de la machine, lire consciencieusement le présent manuel et tenir compte de toutes les consignes de sécurité ainsi que des instructions de maintenance qui y figurent.

Il faut, avant de vous servir de la machine, se familiariser avec tous les équipements et éléments de commande et leur fonction. Au travail il est trop tard pour cela !

Ne jamais laisser une personne se servir de la machine si elle n'est pas préalablement formée à cet effet et informée des dangers qu'elle court.

Si vous ne deviez comprendre clairement une quelconque partie des présentes consignes, veuillez consulter votre revendeur Zürn Harvesting.



Veillez, avant toute intervention sur le chariot de coupe, serrer le frein de parking et arrêter le moteur du véhicule tracteur. Retirer la clé de contact et attendre l'arrêt complet de toutes les pièces en mouvement.

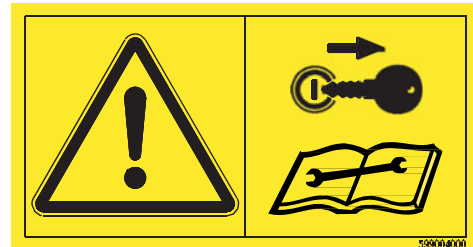

Évitez les vêtements flottants qui risquent d'être happés par des organes en mouvement !

Portez des équipements de protection adéquats lors de l'utilisation de la machine (gants, chaussures de sécurité, lunettes de protection, casque, protection auditive, etc.).

Les commandes à distance (téléflexibles, cordes, chaînes etc.) doivent être fixées et positionnées de telle sorte qu'elles ne puissent s'enclencher ou provoquer des manœuvres inopinées durant le déplacement !

Avant chaque mise en service, vérifier le serrage des vis et boulons – en particulier ceux qui servent à la fixation des outils de travail (sections, lames, ...) Le cas échéant, resserrer !

Ne travailler avec la machine que lorsque tous ses dispositifs de sécurité sont en place. S'assurer de leur parfaite fonctionnalité ! Toute protection détériorée doit être immédiatement remplacée !



Consignes de sécurité

Systeme hydraulique

Attention, le système hydraulique est sous haute pression. Pression maximale à l'utilisation : 200 bars (2900 psi).

Assurez-vous, avant de connecter des flexibles hydrauliques sur l'hydraulique de l'ensileuse que les circuits concernés soient hors pression. Avant de déconnecter des flexibles hydrauliques, mettre le système hors pression.

Afin d'éviter toute erreur ou inversion de connexion des flexibles, marquer impérativement par des couleurs les connecteurs correspondants côté machine et côté tracteur. Il y a risque d'accident en cas d'inversion d'une connexion (exemple baisser au lieu de lever une charge).

Contrôlez régulièrement les flexibles hydrauliques. Leur durée de vie maximale est de 5 ans. En cas d'endommagement ou d'altération ceux-ci doivent être immédiatement remplacés par des flexibles répondants aux exigences du constructeur.

La recherche de fuites doit se faire avec des moyens appropriés pour éviter tout accident. Le jet de fluide d'une fuite sous pression peut traverser la peau et provoquer de graves lésions.

En cas de blessure consultez immédiatement un médecin. Il y a risques d'infection.

Avant toute intervention sur un circuit hydraulique, reposez la machine au sol, mettez le circuit hors pression, arrêtez le moteur de l'ensileuse et retirez la clé de contact et attendre l'arrêt complet de toutes les pièces en mouvement.

Consignes de sécurité

Transmission à cardan

Seules les transmissions à cardan fournies ou homologuées par le constructeur peuvent être utilisées.

Assurez-vous que la gaine de protection du (ou des) cardan(s) et des prises de force soit en bon état et montée correctement pour être apte à garantir une totale sécurité.

Les protecteurs de cardan ou de prise de force détériorés doivent être remplacés immédiatement et avant la remise en service de la machine. Toute protection non conforme ou cardan non protégé peut être la source d'un accident mortel.

Évitez les vêtements flottants qui risquent d'être happés par des organes en mouvement.

Le montage ou démontage du cardan ne doit s'effectuer que si le moteur de l'ensileuse est arrêté, la clef de contact enlevée, la prise de force non enclenchée et après l'arrêt complet de tous les organes en mouvement.

Si le cardan est équipé d'un limiteur de couple ou d'un coupleur avec roue-libre, ceux-ci doivent être montés côté prise de force de la machine.

Assurez-vous toujours du montage et verrouillage correct du cardan et de sa gaine de protection.

Avant d'embrayer la prise de force, s'assurer que le régime et le sens de rotation choisis correspondent bien à ceux prescrits par le constructeur de la machine attelée.

Avant l'enclenchement de la prise de force, vérifiez que personne ne se trouve dans la zone à risques à proximité de la machine.

N'enclenchez jamais la prise de force quand le moteur de l'ensileuse est arrêté.



Consignes de sécurité

Projections de pierres et corps étrangers

Pour la meilleure sécurité du conducteur, n'utiliser la coupe directe que si la cabine est fermée. La surface à faucher doit être libre de tout corps étranger. Evitez de faucher des champs à surfaces pierreuses ou rocheuses. Si cela ne peut être évité, prendre des mesures de sécurité supplémentaires telles que par exemple :

- Garnir le bas, l'arrière et les côtés de la cabine de plaques de Makrolon® ou d'un grillage à mailles fines.
- Réglez la hauteur de coupe de sorte à ce que tout contact avec des pierres ou des roches soit exclu.

Ne jamais activer la faucheuse si des personnes ou des animaux se trouvent à proximité. Même en utilisant la machine conformément à sa destination, des pierres ainsi que d'autres corps étrangers peuvent être projetés sur des grandes distances par les organes en rotation. Veillez à interdire à toute personne de se tenir dans la zone à risques de la machine en action.

Les déflecteurs et rideaux anti-projections réduisent les risques d'éjections. Il faut donc impérativement s'assurer que toutes protections soient en place et en parfait état de fonctionnement lorsque la faucheuse est activée.

Vérifiez régulièrement l'état des rideaux de protection. Un rideau usé, endommagé ou manquant devra être remplacé sans délai.



Consignes de sécurité

Précautions au maniement et lors des manœuvres

Avant de passer du mode transport en mode déchargement et inversement, s'assurer qu'aucune personne ne stationne dans la zone à risques près de la machine.

Précautions à prendre lors des travaux d'entretien et de réparation

Avant toute intervention technique ou de contrôle sur le chariot de coupe, arrêter le moteur du véhicule tracteur et retirer la clef de contact. Attendre l'arrêt complet de toutes les pièces en mouvement et serrer le frein de parking.

Si, pour l'entretien ou la réparation de certaines parties de la machine celle-ci doit être soulevée, il faudra impérativement l'étayer avant toute intervention.

Déconnectez, avant toute intervention sur l'installation électrique ou soudage sur le chariot de coupe, les lignes électriques qui relient le chariot de coupe au véhicule tracteur.

Toute intervention sur des pièces sous tension ou sous pression (ressorts, accumulateurs de pression, etc.) nécessite des connaissances et des outils appropriés. Celles-ci doivent impérativement être réalisées par des professionnels.

Porter des équipements de protection corporels adaptés aux interventions techniques (gants, chaussures de sécurité, lunettes de protection, casque, protection auditive, etc.).

Ne pas souder, meuler ou découper au chalumeau à proximité de liquides sous pression ou de produits inflammables.

Pour votre propre sécurité et celle d'autres personnes ainsi que pour le bon fonctionnement de votre chariot de coupe, n'utilisez que des pièces d'origine !

Il est fortement recommandé de faire, après chaque campagne, réviser votre chariot de coupe, dont en particulier les parties travaillantes, par votre revendeur Zürn Harvesting.



Consignes de sécurité

Précautions à prendre lors de déplacements sur routes

Dimensions

Respecter pour tout déplacement sur le domaine public, les dimensions maximales autorisées pour l'ensemble roulant. En cas de doute, renseignez-vous auprès des autorités compétentes.

En cas de dépassement des dimensions maximales autorisées et qu'un véhicule d'accompagnement soit nécessaire, informer préalablement les autorités compétentes en vue de l'obtention d'une autorisation spéciale.

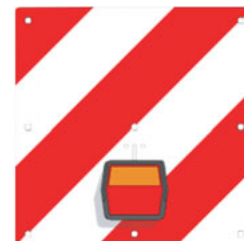

Position de transport

Avant d'accéder au domaine public, mettre le chariot de coupe en conformité avec la réglementation locale et sécuriser le chargement conformément aux instructions du présent manuel d'utilisation.

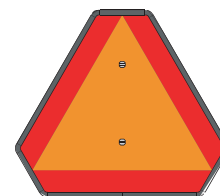

Eclairage et signalisation

Avant d'accéder au domaine public, vérifier tous les équipements de signalisation obligatoires pour un déplacement sur la voie publique. (Rampe d'éclairage, plaque d'immatriculation, gyrophare, etc.).

S'assurer que tous les équipements soient parfaitement visibles et fonctionnels. Remplacer sans délai tout élément manquant ou défectueux.

Vitesse maximale autorisée

Sur le domaine public, toujours respecter les vitesses maximales autorisées par le Code de la Route.

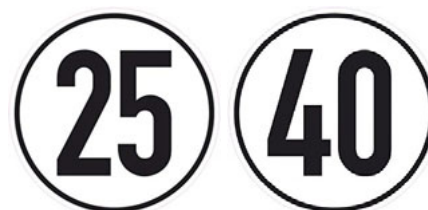

Lors de vos déplacements sur le domaine public, respectez systématiquement toutes les dispositions et règles du Code de la Route !

Vérifier, avant de vous engager sur le domaine public, la bonne fonctionnalité de tous les équipements de sécurité du chariot de coupe et du véhicule tracteur !



Consignes de sécurité

Modifications apportées au véhicule

Toute modification apportée au machine et/ou à ses équipements doit préalablement être approuvée par écrit par le constructeur. Toute modification non-approuvée engage la totale responsabilité du propriétaire/utilisateur.

La responsabilité du constructeur se limite aux conditions d'origine de la machine dans le pays de livraison de livraison contractuellement défini.

Toute modification non-approuvée dégage le constructeur de toute obligation de garantie et de toute responsabilité pour les dommages techniques ou physiques qui en résultent.

Soudage

Faire effectuer les travaux de soudage exclusivement par des soudeurs qualifiés et certifiés. Les propriétés spécifiques de la structure en acier ne doivent pas être modifiées par le processus de soudage. En cas de non-observation de cette consigne, le constructeur considèrera la soudure comme une modification non-approuvée de la machine.

Visserie et serrage des vis

Lors du montage ou du remplacement d'une vis, respecter la classe de résistance prescrite des vis et des écrous (voir tableau dans le présent Manuel d'utilisation ou dans la Catalogue Pièces de rechange).

A la fin du montage resserrer toutes les vis à la clé dynamométrique au couple prescrit.

Pour les couples de serrage spéciaux consulter la Notice de montage ou directement le constructeur.

Pour les couples de serrage non spécifiés adopter le couple de serrage pour du tableau pour les filetages standard.

Vis et écrous avec protection intégrée contre le desserrage. Remplacer toute vis ou écrou desserré par une vis / écrou neuf. Attention, les performances des écrous autobloquants avec cale de serrage, se réduisent à chaque réutilisation.

Consignes de sécurité

Pièces de rechange d'origine

L'utilisation de pièces de rechange d'origine est obligatoire. Toute utilisation de pièce de contrefaçon dégage le constructeur de toute obligation de garantie et de toute responsabilité en cas d'accident.

L'utilisation de pièces de contrefaçon engage la totale responsabilité du propriétaire/utilisateur.

Elimination des déchets

N'éliminez jamais les produits dangereux pour l'environnement (huiles, graisses, filtres, etc.) en les jetant dans un évier, en les versant sur le sol ou tout autre endroits. Ne jamais brûler ou jeter les pneus usagés. Les huiles, graisses et filtres usagés ainsi que tout autre déchet à risque pour l'environnement doivent être remis aux points de récupération légaux.

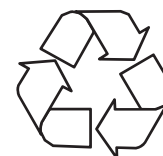

Consignes de sécurité

Pictogrammes de sécurité

Les divers pictogrammes apposés sur la machine vous indiquent les endroits dangereux et symbolisent les risques encourus. Pour utiliser votre machine en toute sécurité, respectez leurs indications.

Les pictogrammes de sécurité doivent toujours être propres et lisibles. Remplacer immédiatement tout pictogramme manquant, endommagé ou illisible.

Manuel d'utilisation

Le manuel d'utilisation donne toutes les informations nécessaires à une utilisation en toute sécurité de la machine. Afin d'éviter tout risque d'accident, lisez consciencieusement le présent manuel et mettez toutes ses recommandations en pratique.



Interventions techniques sur la coupe

Avant toute intervention technique sur la coupe, arrêter le moteur, retirer la clef de contact, attendre l'arrêt complet de tous les organes en mouvement, déconnecter l'arbre d'entraînement et serrer le frein de parking.



Dételer le véhicule

Avant de dételer le véhicule, le sécuriser en serrant le frein de parking et en plaçant des cales sous les roues.

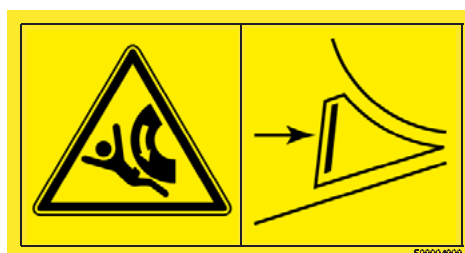

Consignes de sécurité

Dépose de la coupe

Ne jamais stationner dans la zone à risques entre la coupe et la moissonneuse lors de la dépose de la coupe sur le chariot de coupe.



Charge soulevée du sol

Il est interdit de se tenir à proximité d'une charge soulevée du sol.

Ne pas se tenir dans la zone à risque lorsque vous placez la coupe sur le chariot de coupe.



Risques d'écrasement

Ne pas se tenir à proximité de la flèche d'attelage et des éléments de direction (ex. couronnes de direction, bielles de direction) si le chariot peut se déplacer. Risque d'écrasement par la butée de direction.

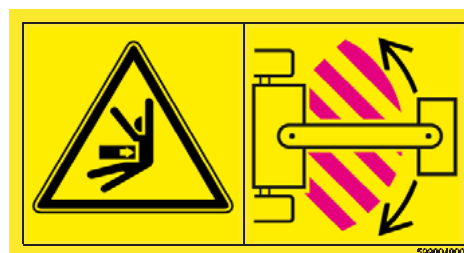

Serrage des roues

Vérifier, après la première mise en service, le serrage des roues.

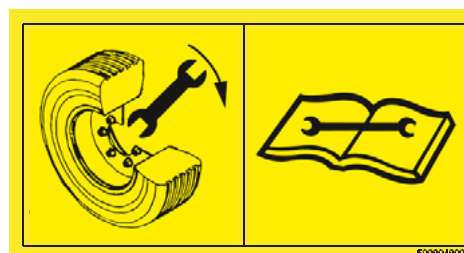

Consignes de sécurité

Projections et corps étrangers

Des pierres tout comme d'autres corps étrangers peuvent être projetés sur de grandes distances. Les dispositifs anti-protections doivent toujours être en place et en parfait état. Il y a obligation à toute personne à se tenir à une distance de sécurité suffisante lorsque la machine est en marche.

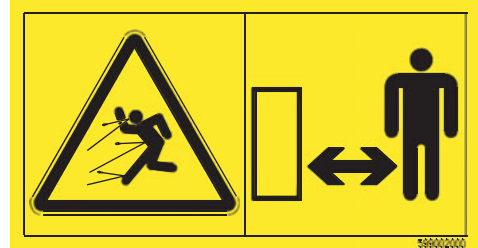

Ne pas ouvrir les dispositifs de protection

Ne pas ouvrir ou enlever les dispositifs de protection lorsque le moteur est en marche.



Ne pas ouvrir les dispositifs de protection

Pendant l'utilisation, ne pas ouvrir ou enlever les dispositifs de protection.



Vis d'alimentation en rotation

Ne jamais toucher une vis d'alimentation en rotation.



Remarque importante

Chaque équipement tournesol est accompagnée d'un dessin d'ensemble plastifié au format A3. Ce dessin d'ensemble comporte des cotes et des indications importantes pour l'installation de l'équipement sur la barre de coupe. Il est impératif de les respecter pour procéder avec succès au montage.



Instructions de montage

Assemblage de la poutre

Les éléments de la poutre sont assemblés au moyen de boulons comme représenté sur illustration ci-dessous. Les brides sont fixées par cinq vis M8x25 à embase crantée et écrous M8, également à embase crantée.

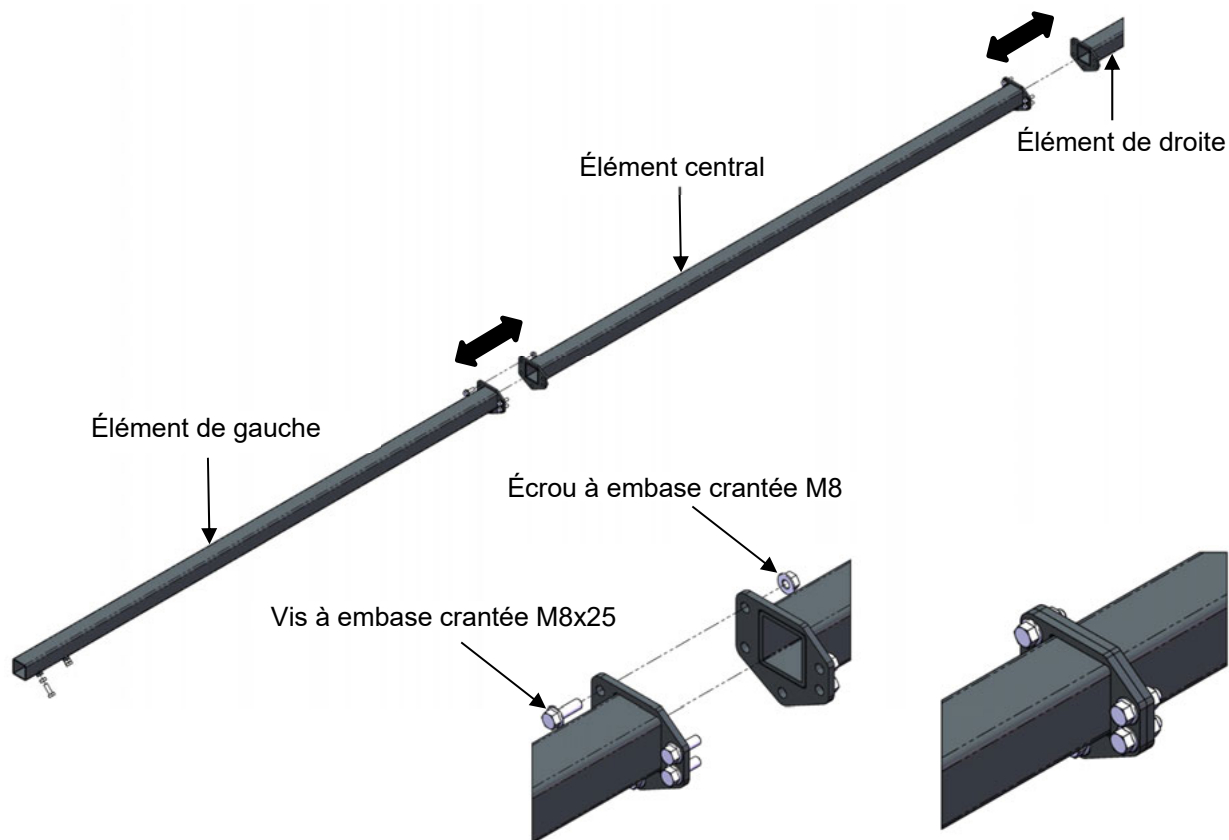

Important !

Les brides des éléments doivent être parfaitement jointives.

Montez la poutre sur plusieurs piles de palettes à hauteur de hanches environ et placées à distance l'une de l'autre. Cela facilitera l'installation de l'équipement tournesol sur la coupe à l'aide de la moissonneuse-batteuse



Le nombre d'éléments et la longueur de l'élément de droite varient en fonction de la largeur de coupe. Ce nombre et cette cote figurent dans les tableaux des pages 40 à Fehler! Textmarke nicht definiert.



Instructions de montage

Assemblage de la poutre

Les deux bras sont emboîtés à gauche et à droite dans la poutre précédemment assemblée.
 Le bras gauche est fixé par deux vis à tête hexagonale M10x30 et un écrou M10 à la position prédéfinie.
 Le bras droit est emboîté mais non encore immobilisé par les vis.

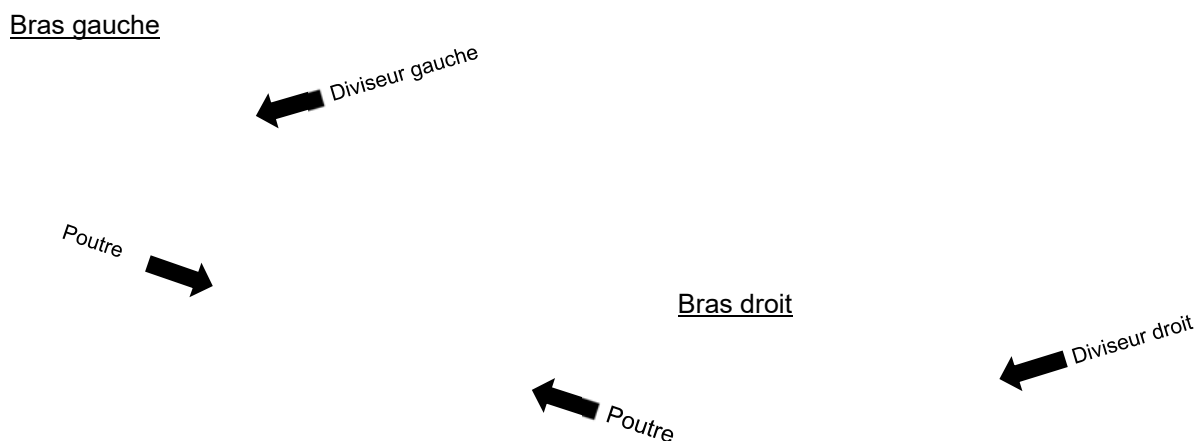

Emboîter les bras sans serrer les vis. La distance x sera déterminée ultérieurement lors du montage des plateaux d'extrémité. Ce n'est qu'ensuite que les bras seront fixés en serrant les deux vis à tête hexagonale M10x30 (page 32).

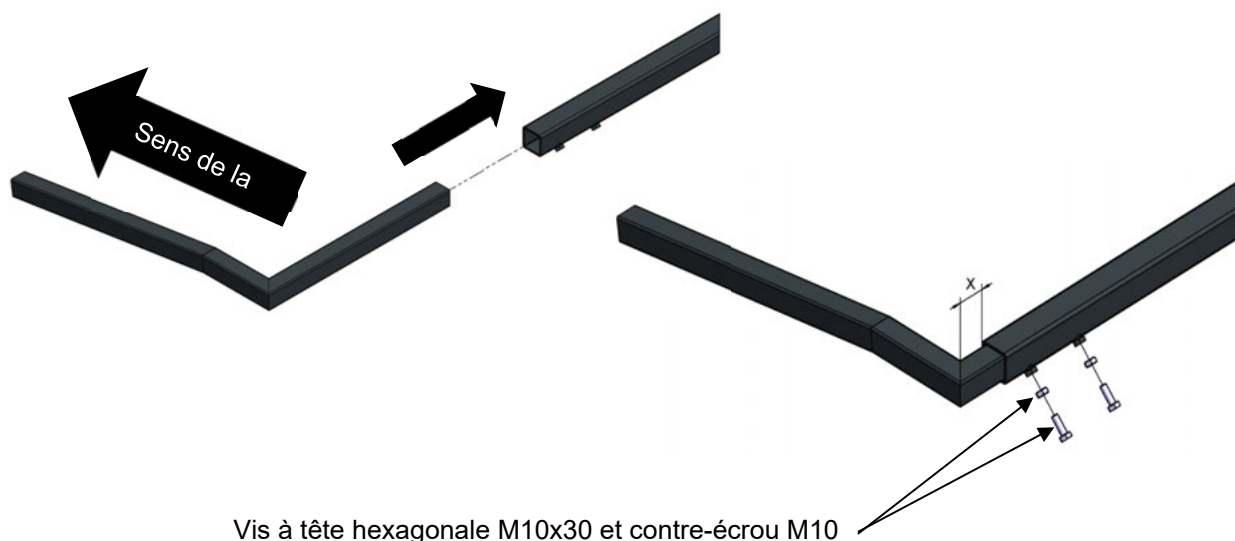

Largeur de coupe	615R	616R	618R	620R	622R	625R	630R	635R
Cote « X »	98mm	98mm	98mm	17mm	98mm	98mm	98mm	17mm

Instructions de montage

Montage des diviseurs

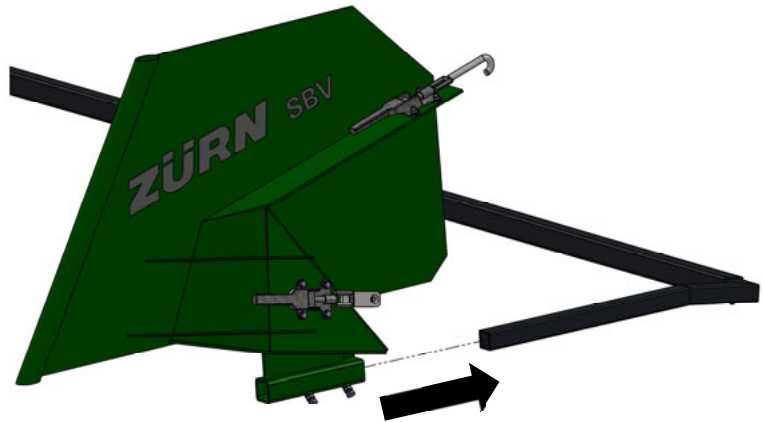

Les diviseurs à tournesol sont emboîtés le plus loin possible sur les bras, de sorte à dépasser de la poutre.



Poutre entièrement assemblée avec bras et diviseurs.

Instructions de montage

Installation de l'équipement tournesol sur la barre de coupe

Levez la coupe et bloquez le convoyeur pour qu'elle ne redescende pas en plaçant l'étrier de sécurité sur la tige du vérin de relevage.



Déposez les palpeurs du guidage de hauteur de la coupe de chaque côté et immobilisez les leviers des capteurs à ressort en les boulonnant à la table de coupe à l'aide de vis M8x40 et des écrous correspondants.

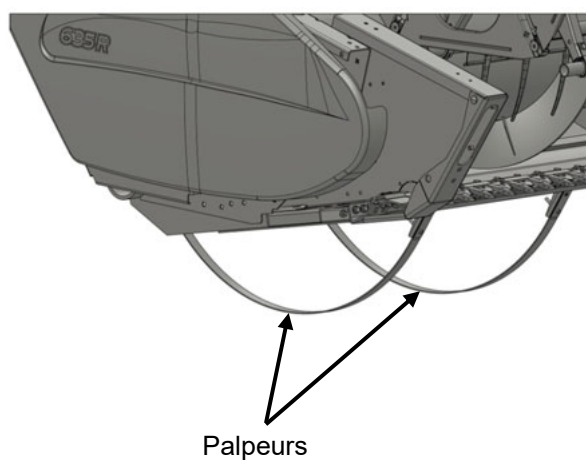

Levier du capteur



Vis à tête hexagonale M8x40
+
Écrou M8

Instructions de montage

Installation de l'équipement tournesol sur la barre de coupe

Montez maintenant les pièces d'accrochage des grenouillères avec respectivement deux vis à embase crantée M8x20, une vis à tête bombée M8x20 et trois écrous à embase crantée M8.

Retirez l'étrier de sécurité du vérin de levage du convoyeur et avancez pour introduire les pointes de la coupe dans le logement des diviseurs de l'équipement tournesol posé sur les piles de palettes. Pour introduire de manière appropriée les pointes de la coupe dans les diviseurs, il peut s'avérer nécessaire de surélever ceux-ci à l'avant à l'aide de cales en bois, de manière à former l'angle adéquat par rapport au sol. Fixez l'équipement tournesol sur la coupe à l'aide des grenouillères.



John Deere 600R

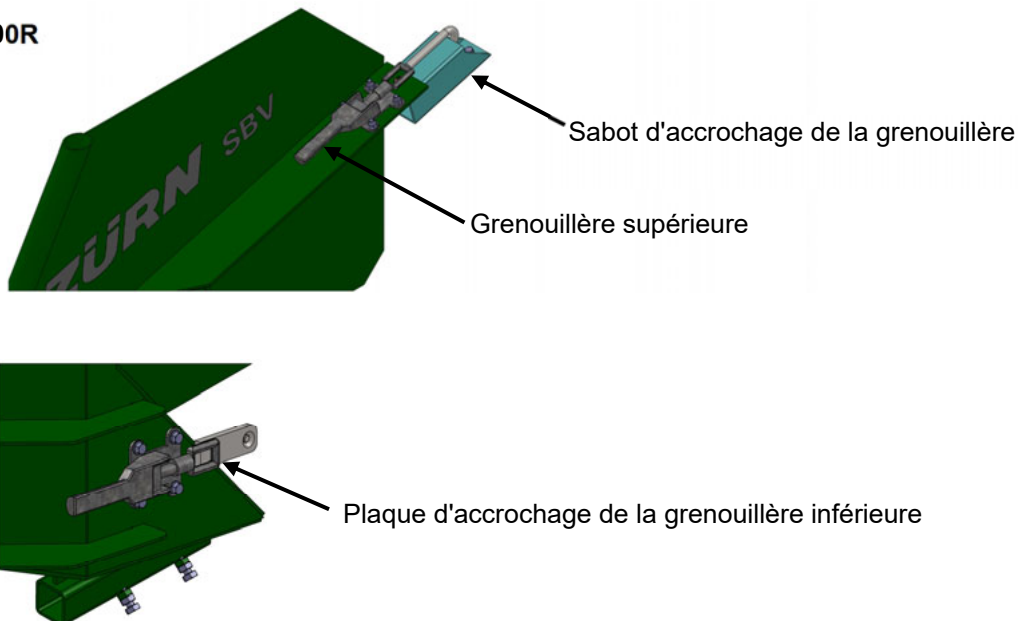

Instructions de montage

Montage des supports de plateau

Relevez la coupe à une hauteur de travail confortable et étayez la poutre en son milieu. Bloquez le convoyeur pour que la coupe ne redescende pas en plaçant l'étrier de sécurité sur la tige du vérin de relevage.



Montez les supports de plateau sur la poutre en commençant par la gauche de manière à ce que

- le **cinquième doigt visible** (sur les 18Ft (5,50 m), 22Ft (6,70 m), 25Ft (7,60 m) und 30Ft (9,15 m))
- ou bien le **quatrième doigt visible** (sur les 20Ft (6,10 m), 35Ft (10,70 m))

se trouve au milieu de l'échancrure du support de plateau lorsque la poutre est reculée.

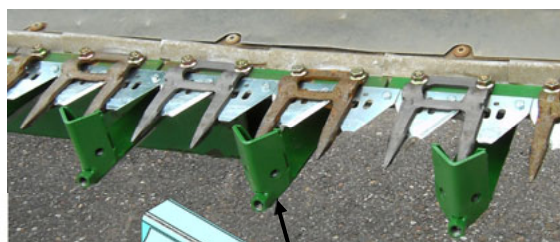

Les supports de plateau sont emboîtés sur la poutre comme indiqué sur l'illustration et immobilisés par deux vis à collet carré M12x80 et deux écrous à embase crantée M12.

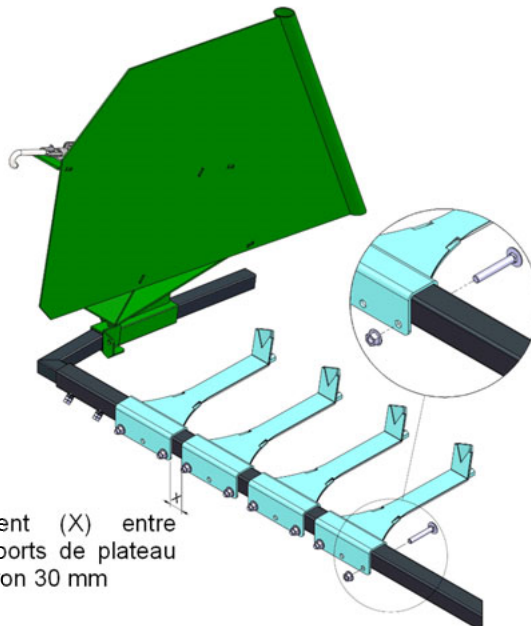
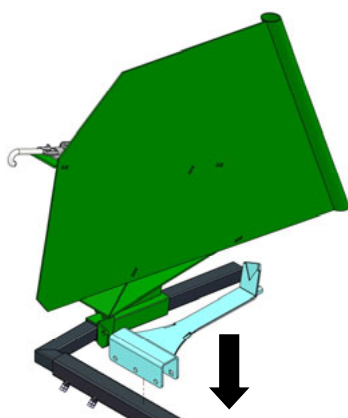

L'écartement (X) entre deux supports de plateau est d'environ 30 mm

Attention !

Ne pas encore serrer les écrous des supports de plateau



Instructions de montage

Montage des renforts de poutre

Une fois tous les supports de plateau en place sur la poutre levez la coupe et installez à nouveau la sécurité du vérin de levage du convoyeur (voir page 23).



Montez les renforts entre les patins sous la coupe ; pour ce faire, choisissez un espace (ou deux) entre les patins au milieu de la barre de coupe.

Le renfort est monté avec 185 mm entre le bord du patin élargi et l'axe de son trou.

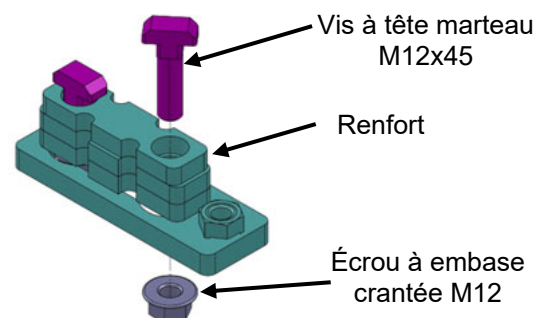
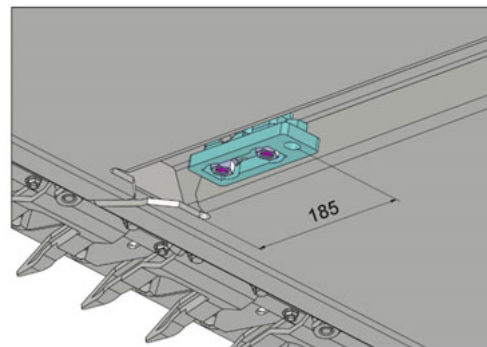
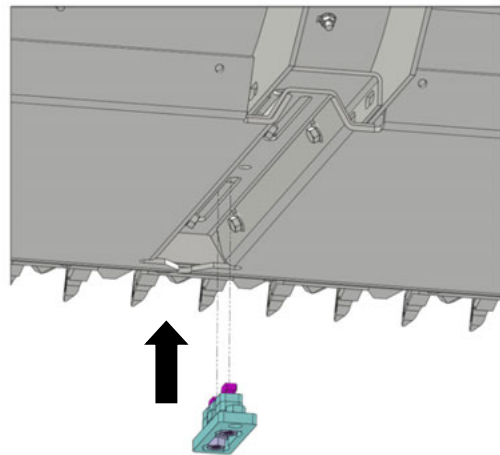

Instructions de montage

Montage des renforts de poutre

Poussez la poutre aussi loin que possible sous la coupe et ajustez la position des supports de manière à ce que les doigts du lamier coïncident avec le milieu de leur échancrure. Ils doivent rester écartés d'environ 5 mm. Ils ne doivent pas se toucher ! Fixez la poutre aux renforts comme décrit ci-dessous.

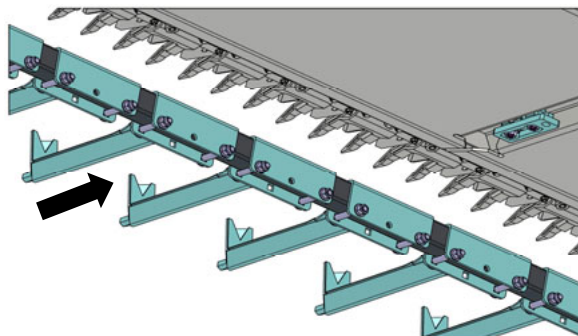

L'arête avant des bras de fixation arrive maintenant au droit des tubes de fixation des diviseurs. Fixez ces derniers sur les deux diviseurs latéraux et sur l'extrémité droite de la poutre à l'aide des vis M10x30 et des contre-écrous fournis comme décrit précédemment page 21 pour le côté gauche de la poutre.

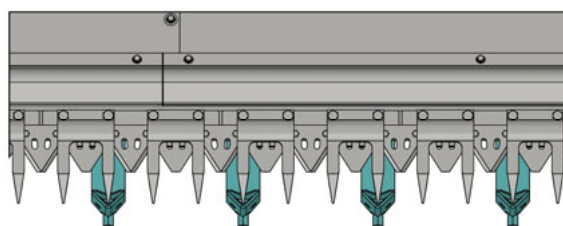

L'équerre de fixation est vissée sur les supports de plaque à l'aide des deux vis à collet carré M12X95 existantes ainsi que de deux écrous à embase crantée M12.

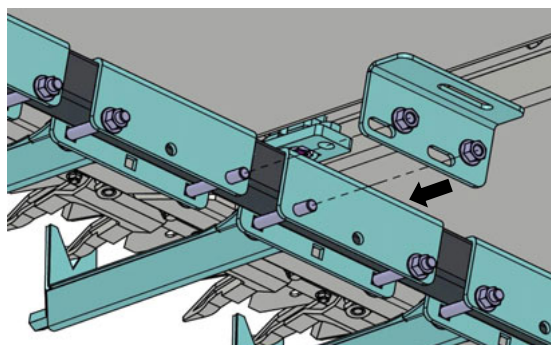

La fixation de l'équerre sur le renfort se fait à l'aide d'une vis à embase crantée M12X45 qui est vissée sur l'écrou soudé M12 du renfort.

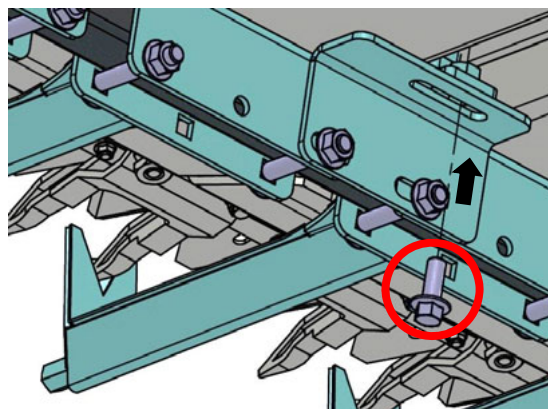

Instructions de montage

Montage des raidisseurs

Visser les raidisseurs dans les supports de plateau précédemment installés **sans oublier le contre-écrou !!!**

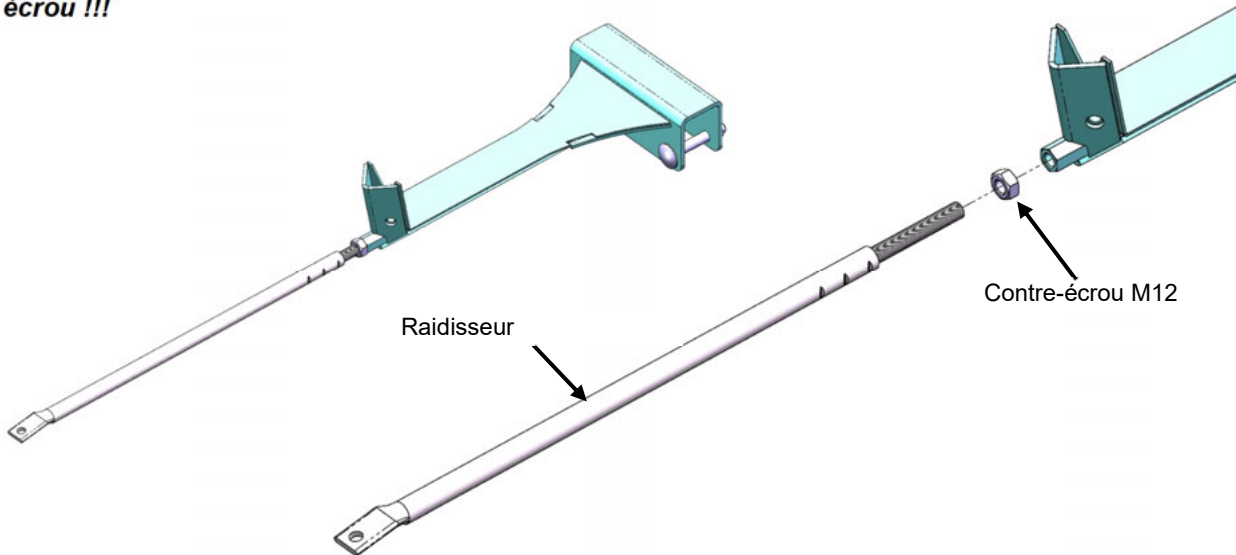

Attention !

Ne serrer les contre-écrous M12 qu'une fois les plateaux montés.



À l'aide d'un plateau, vérifier que la profondeur de vissage du raidisseur (cote « X ») permette de faire coïncider son trou avec celui de l'avant du plateau.

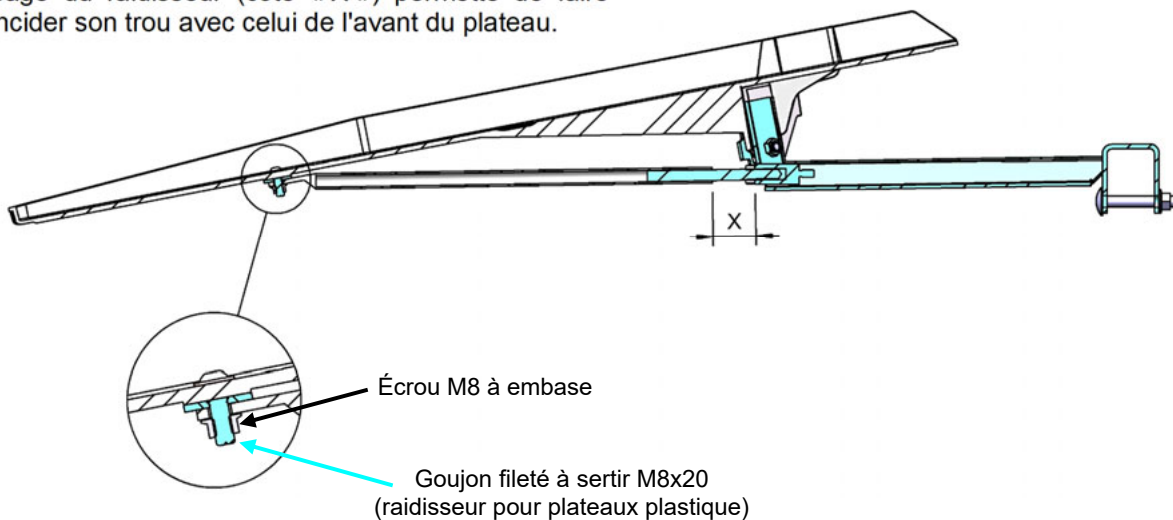

Instructions de montage

Fixation des plateaux intermédiaires

Les plateaux sont fixés sur les supports à l'aide de deux vis M10x20 à embase crantée. La hauteur doit être réglée de manière à ce que les cache-doigts reposent sur le dessus des doigts.

Pour augmenter la rigidité des plateaux lors de la récolte, positionnez-les de manière à ce qu'ils soient enfoncés le plus loin possible sur le support de plateau à l'avant et qu'ils soient en contact avec la table de coupe sur toute leur largeur à l'arrière.

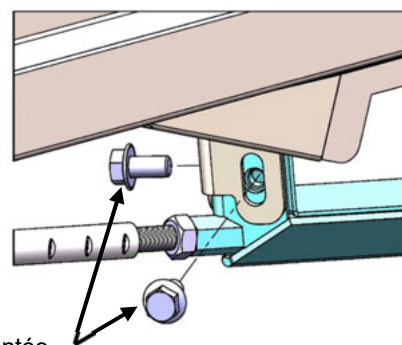
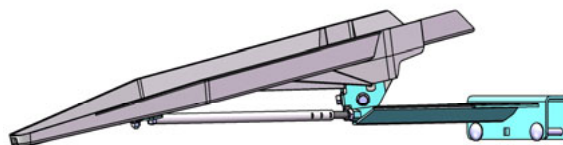

Vis à embase crantée
M10x20

Veillez à ce que les doigts soient recouverts par les cache-doigts intégrés des plateaux et qu'ils ne dépassent pas dans l'espace entre ceux-ci



Le raidisseur est fixé à la pointe du plateau à l'aide d'une vis M8x16 à tête bombée et d'un écrou à embase crantée M8.

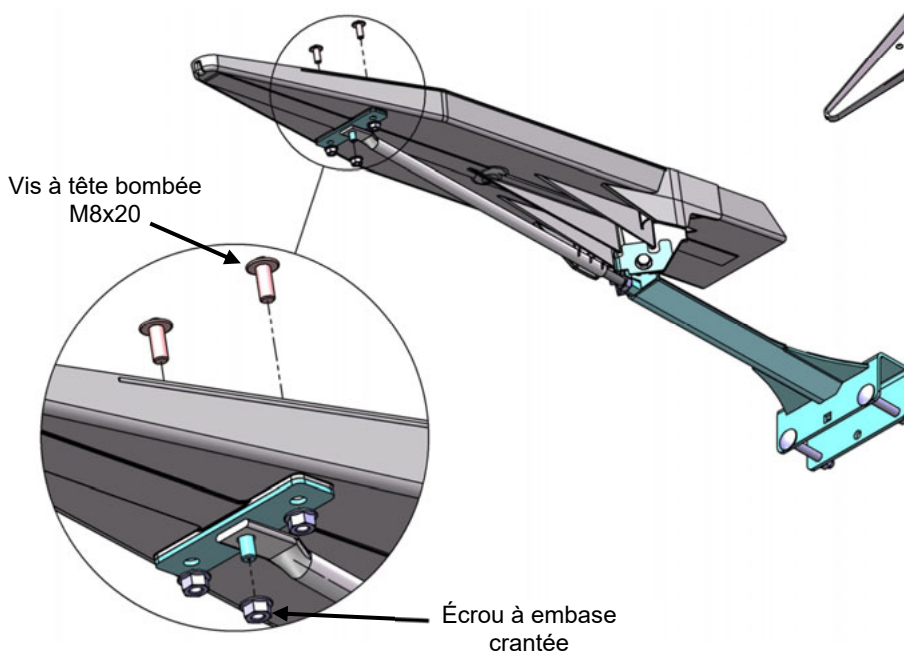

Instructions de montage

Fixation des plateaux d'extrémité et alignement des diviseurs

Glissez les deux plateaux d'extrémité sur les doigts et alignez-les à la même hauteur que les plateaux intermédiaires.

Ajustez les plateaux médians à même hauteur à l'aide de leurs raidisseurs.

Percez maintenant un trou (\varnothing 8,5 mm) dans le diviseur à travers chacun des trous oblongs du plateau.

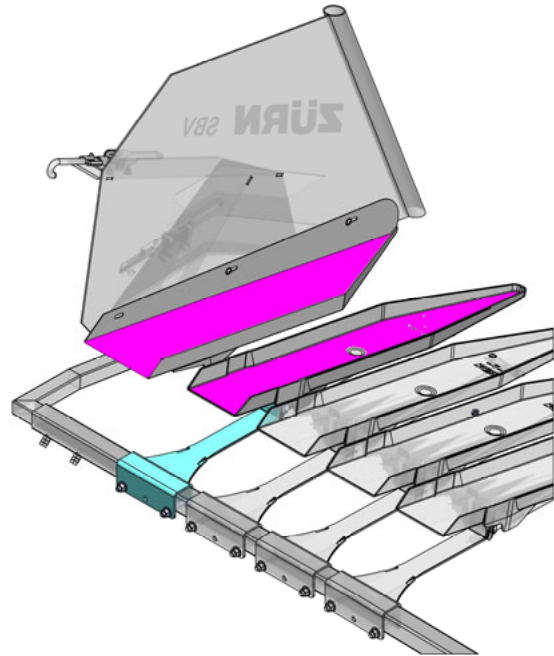

Attention !

Veillez à ce que les plateaux d'extrémité n'entrent pas en contact avec le tube d'attaque des diviseurs.

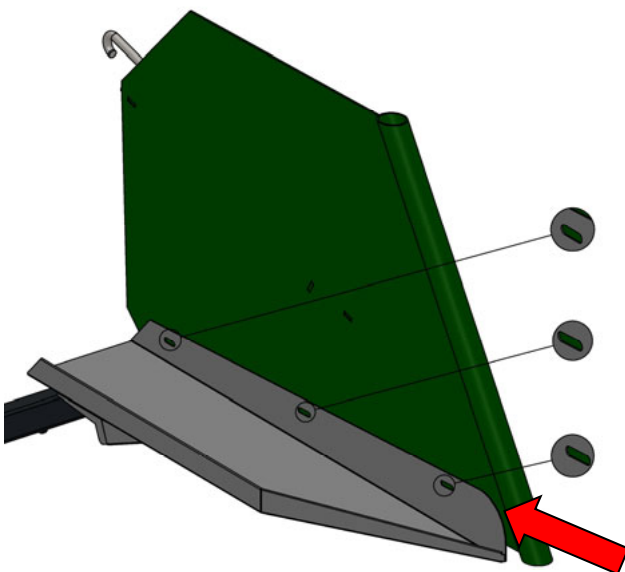

Instructions de montage

Fixation des plateaux d'extrémité et alignement des diviseurs

Visser les plateaux d'extrémité au diviseur en utilisant des vis à tête bombée M8x20 et des écrous à embase crantée.

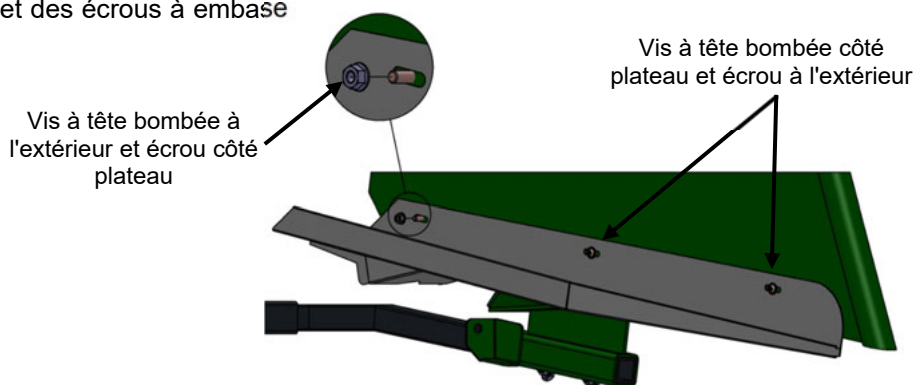

Soutenez les plateaux d'extrémité à l'aide de raidisseurs. Pour ce faire, utilisez une vis à tête bombée M8x25 et un écrou à embase crantée M8 ainsi que deux écrous M12 et les rondelles correspondantes pour fixer le raidisseur sur l'équerre de fixation du diviseur.

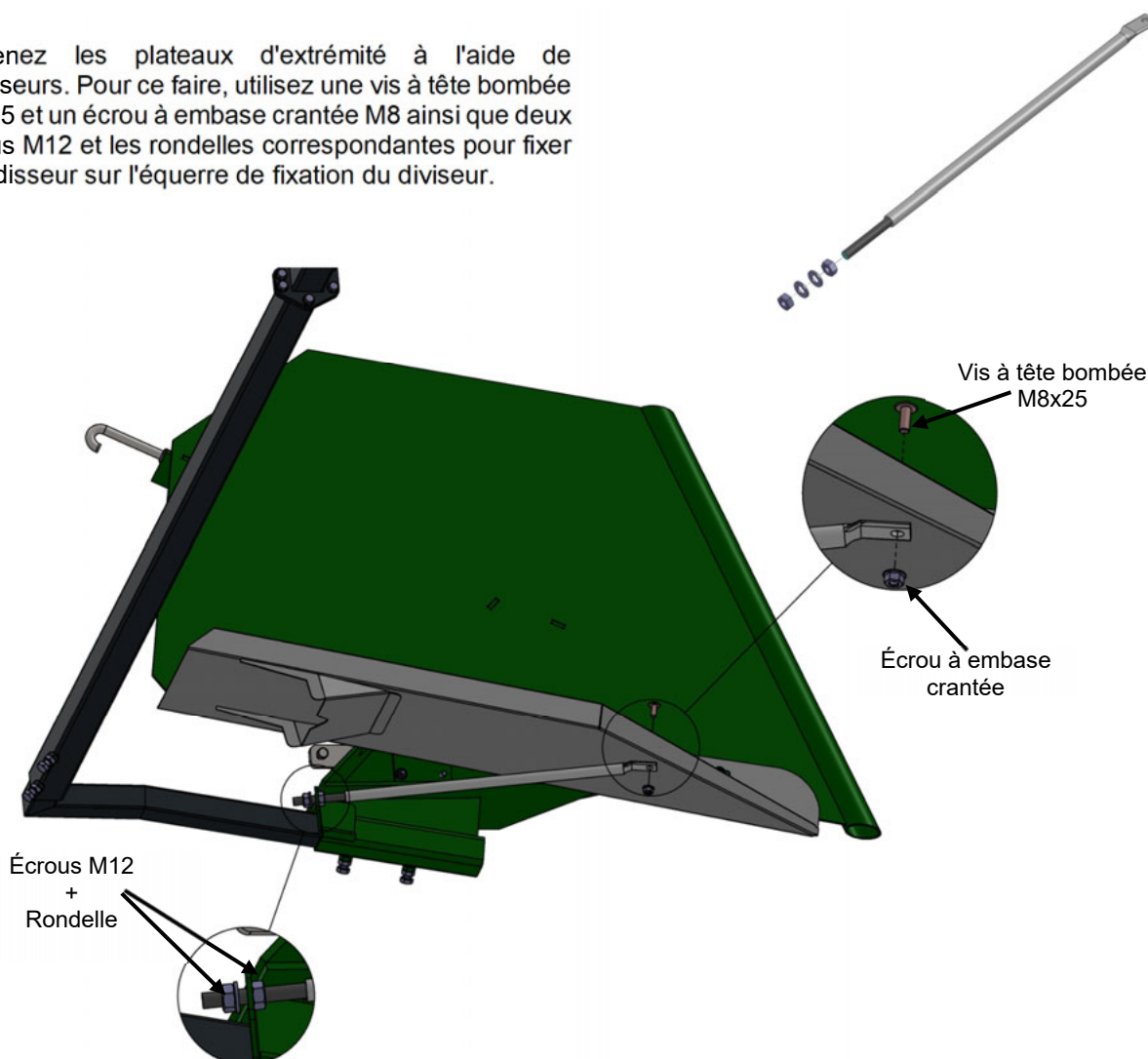

Instructions de montage

Fixation des diviseurs et des bras

Après avoir aligné les diviseurs à l'aide des plateaux, les composants doivent être immobilisés.

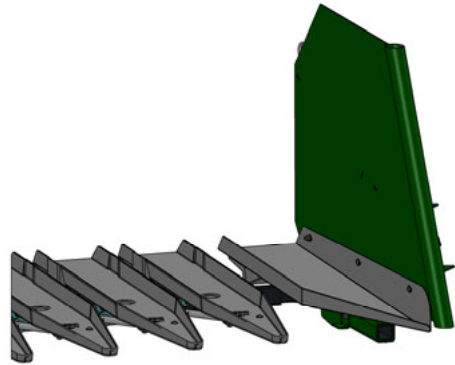

Pour ce faire, fixer les deux diviseurs sur les bras en les bloquant avec les vis M10x30 et les contre-écrous M10 fournis.

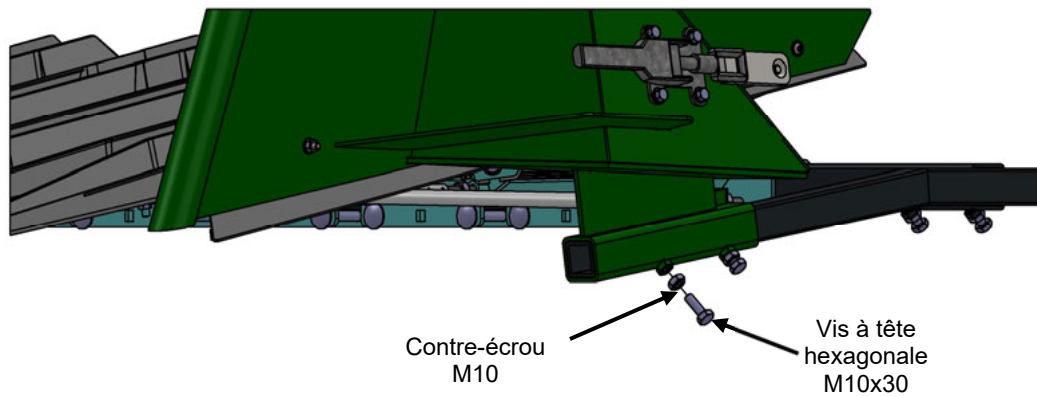

Immobilisez ensuite les bras de chaque côté de la poutre (voir page 11) avec les vis M10x30 et les contre-écrous M10 fournis.

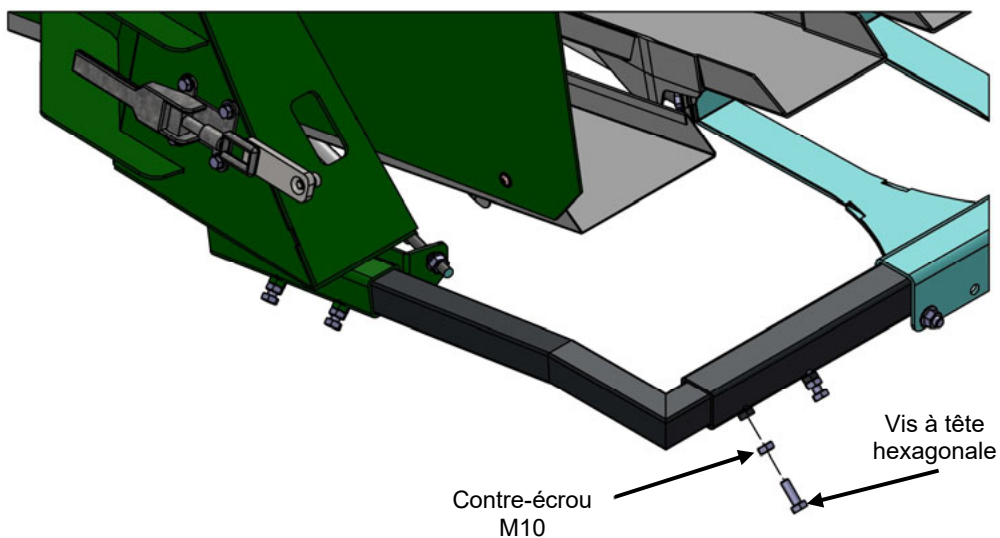

Instructions de montage

Montage des plaques à rabatteur

L'étape suivant consiste à monter les plaques à rabatteur. Pour ce faire, déposez d'abord trois tubes porte-griffes et leurs branches de fixation.

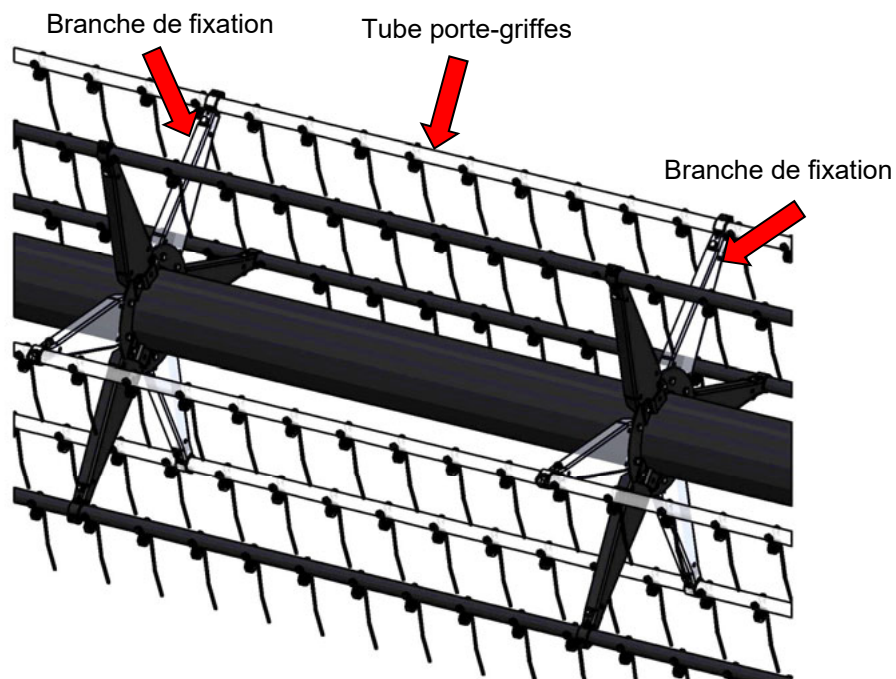

Instructions de montage

Montage des plaques à rabatteur

Déposez le boulon de fixation des griffes situées aux extrémités de chaque segment de tube et reportez les trous sur les plaques correspondantes.

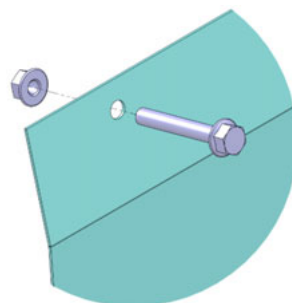

Percez les plaques suivant le traçage et fixez-les à l'aide des boulons. Utilisez pour cela la vis à embase M8x55.

L'ordre de montage est le suivant :

1. Vis à embase M8x55
2. Griffes
3. Tube
4. Écrou à embase M8
5. Plaque à rabatteur
6. Écrou à embase crantée M8.



Après dépose de la plaque, la visserie reste sur le rabatteur

Instructions de montage

Montage des butées de rabatteur

Des butées de rabatteur sont montées côté droit et côté gauche sur les vérins de levage du rabatteur afin d'éviter que celui-ci ne frotte sur les plateaux dans sa position la plus basse.

Commencer l'opération en levant légèrement le rabatteur du côté gauche (par exemple à l'aide d'une chèvre), de manière à ce que le boulon reliant la tige du vérin de levage au bras du rabatteur puisse être retiré facilement.

Mettre en place la butée gauche, remonter le boulon et la goupille, puis procéder de la même manière pour monter la butée côté droit.

Lorsqu'elle n'est pas utilisée, la butée doit être fixée au bras du rabatteur par une goupille bêta.

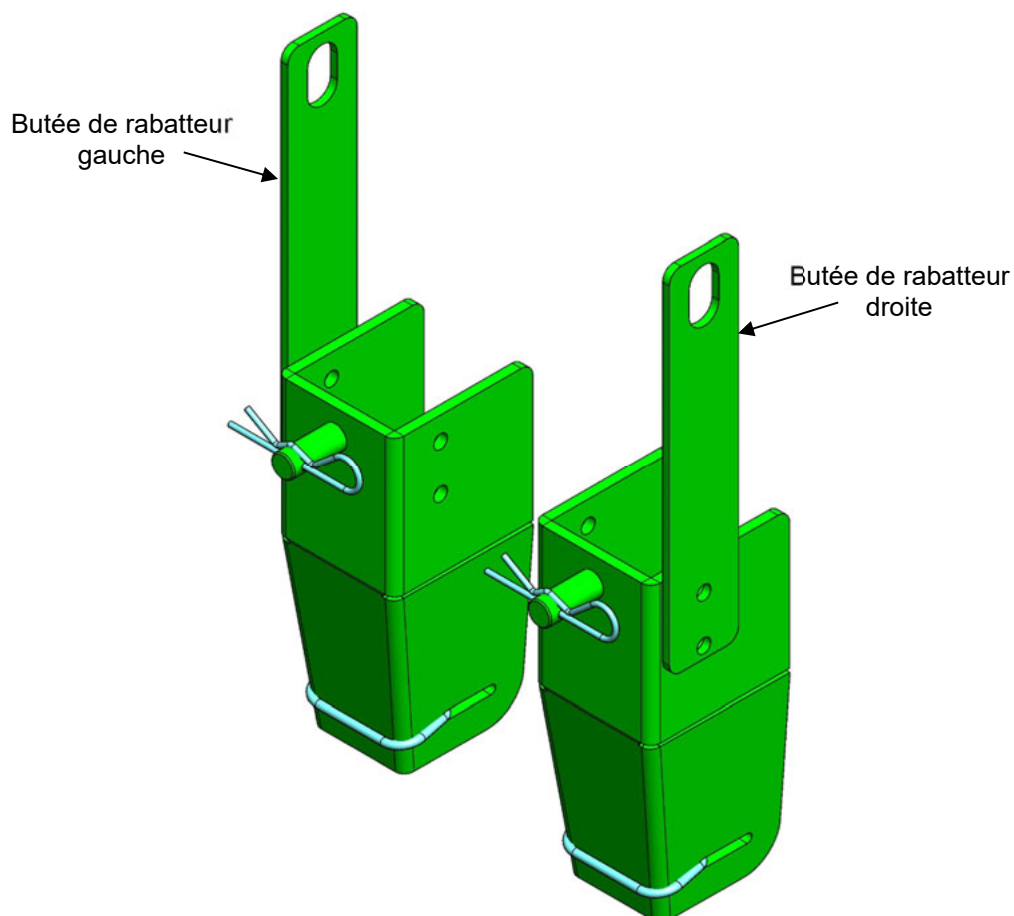

Dépose et pose de l'équipement tournesol assemblé

Dépose

Déboulonnez le renfort de poutre puis abaissez la coupe et ouvrez les grenouillères de manière à pouvoir sortir la coupe de l'équipement tournesol. Retirez les plaques à rabatteur et remontez les tubes porte-griffes manquants.

Pose

Avancez la moissonneuse-batteuse pour introduire la coupe à céréales dans l'équipement tournesol posé sur le sol.



Veillez à ce que les doigts de la coupe entrent des deux côtés dans les plateaux !!

Verrouillez l'équipement tournesol sur la coupe à céréales à l'aide des grenouillères, puis fixez les renforts de poutre.

Montez ensuite les plaques à rabatteur.

Pièces détachées

Diviseur droit

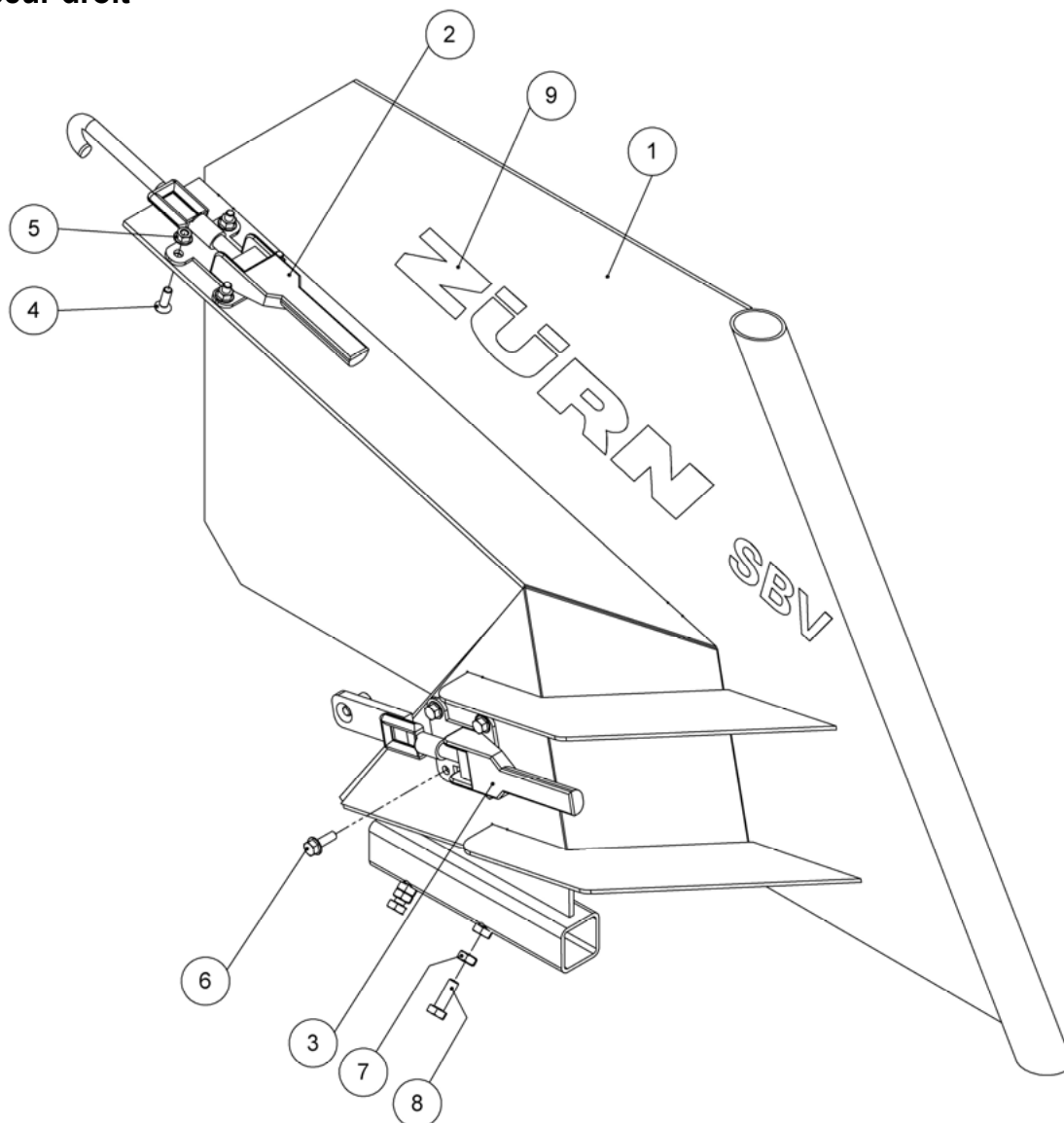

Pos.	Quantité	Réf.	Désignation	Description
1	1	40041	Seitenteil rechts Schweißteil	
2	1	16126	Schnellverschluss Haken	
3	1	16127	Schnellverschluss Platte	
4	4	70692	Senkschraube	DIN 7991 M8x25
5	8	70005	Sechskantmutter mit Flansch	DIN 6923 M8
6	4	093230	Sechskantmutter mit Flansch	DIN 6921 M8x25
7	2	70015	Sechskantmutter	DIN 934 – M10
8	2	70061	Sechskantschraube	DIN 933 – M10x30
9	1	41056	Zürn Aufkleber SBV	
1-9	1	40071	Seitenteil rechts kpl	

Pièces détachées

Diviseur gauche

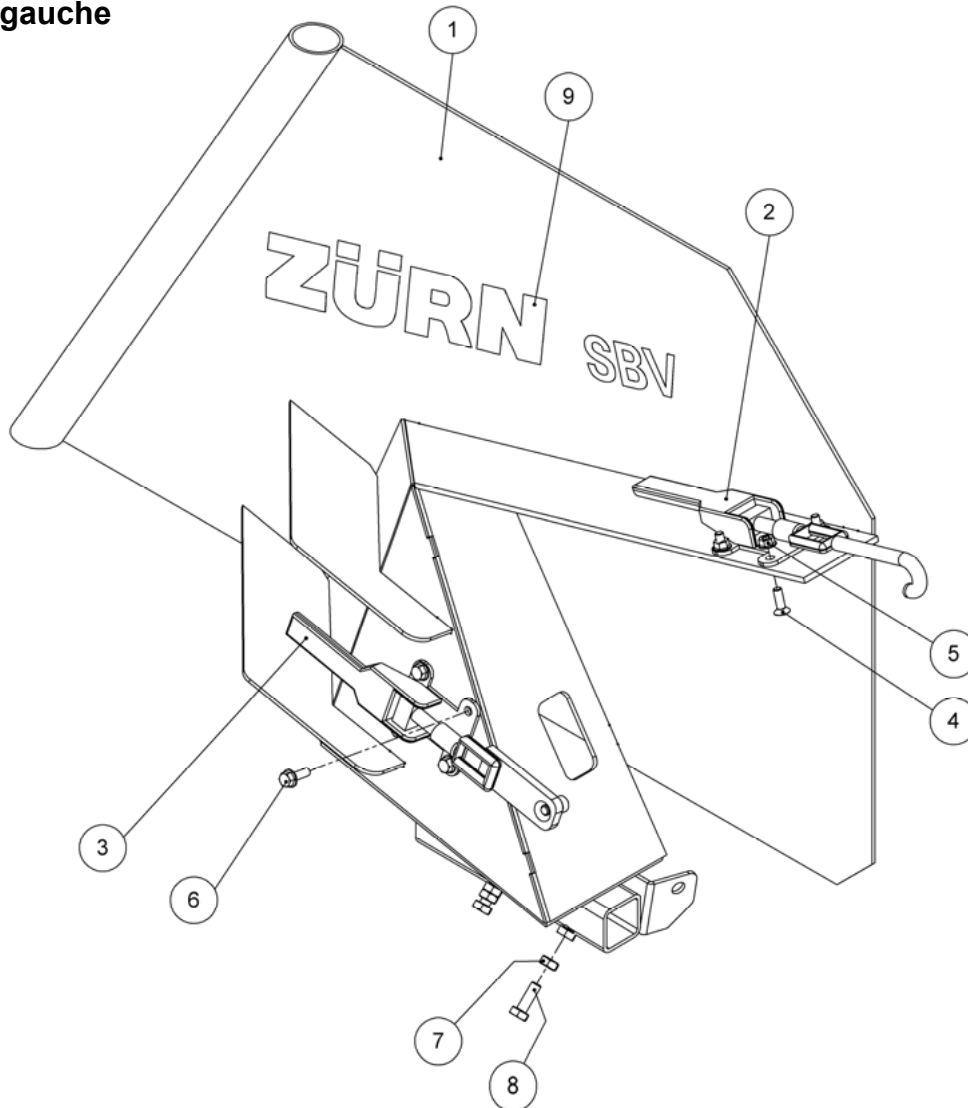

Pos.	Quantité	Réf.	Désignation	Description
1	1	40031	Seitenteil links Schweißteil	
2	1	16126	Schnellverschluss Haken	
3	1	16127	Schnellverschluss Platte	
4	4	70692	Senkschraube	DIN 7991 M8x25
5	8	70005	Sechskantmutter mit Flansch	DIN 6923 M8
6	4	093230	Sechskantmutter mit Flansch	DIN 6921 M8x25
7	2	70015	Sechskantmutter	DIN 934 – M10
8	2	70061	Sechskantschraube	DIN 933 – M10x30
9	1	41056	Zürn Aufkleber SBV	
1-9	1	40070	Seitenteil links kpl	

Pièces détachées

Bras et poutres

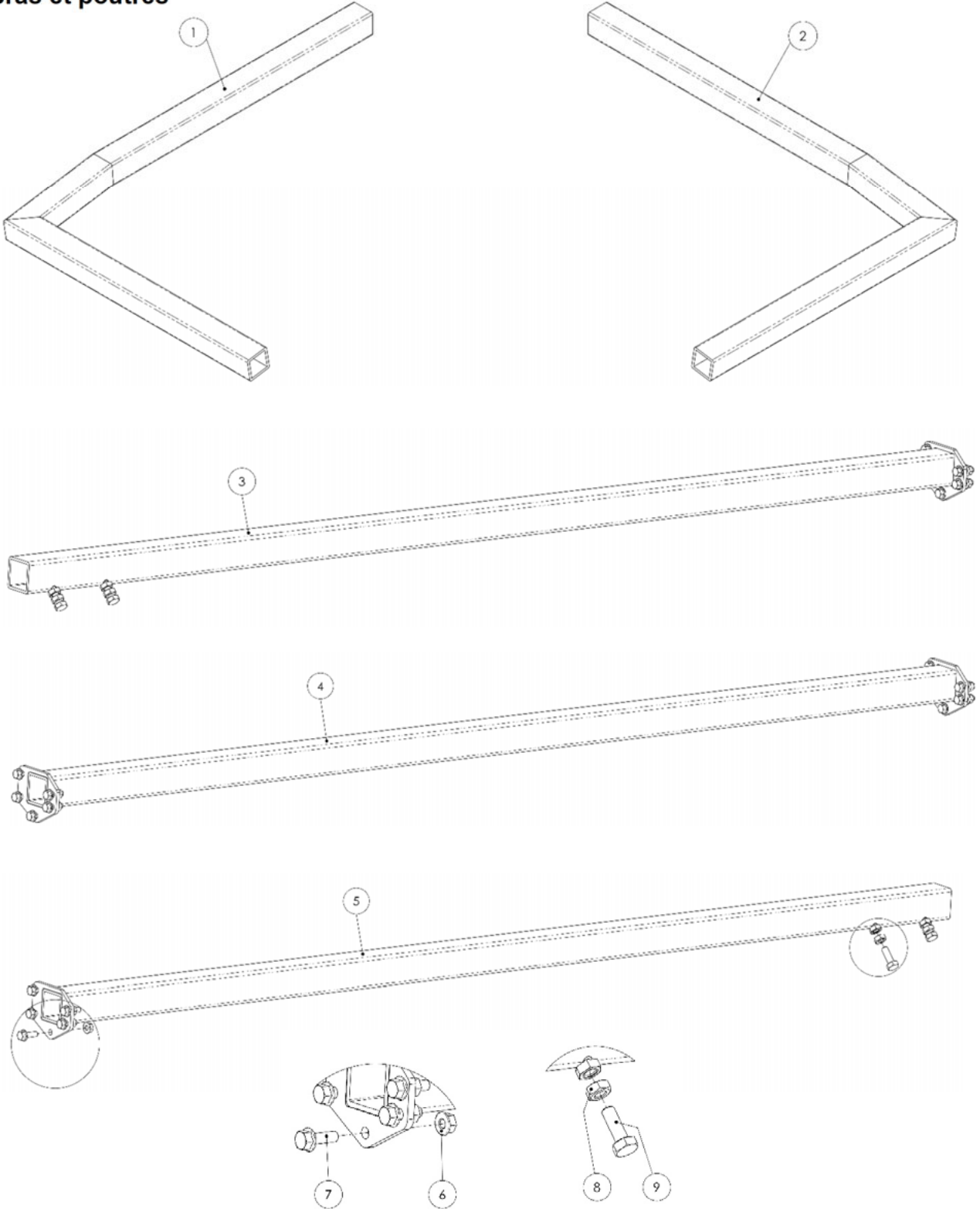

Pièces détachées

Bras et poutres

Pos.	Quantité	Réf.	Désignation	Description
1	1	40477	Haltearm links	
2	1	40478	Haltearm rechts	
3	1	40019	Haltestange links kpl	1780mm
4	AR	40018	Haltestange Mitte kpl	1828,8mm
5	1	40020	Haltestange rechts kpl	1137mm
	1	40021	Haltestange rechts kpl	603mm
	1	40022	Haltestange rechts kpl	223mm
	1	40023	Haltestange rechts kpl	1517mm
	1	40030	Haltestange rechts kpl	1780mm
	1	40133	Haltestange rechts kpl	835mm
6	AR	093230	Sechskantschraube mit Flansch	DIN6921 M8x25
7	AR	70005	Sechskantmutter mit Flansch	DIN6923 M8
8	4	70015	Sechskantmutter	DIN 934 M10
9	4	70061	Sechskantschraube	DIN 933 M10x30

Pièces détachées

Poutres

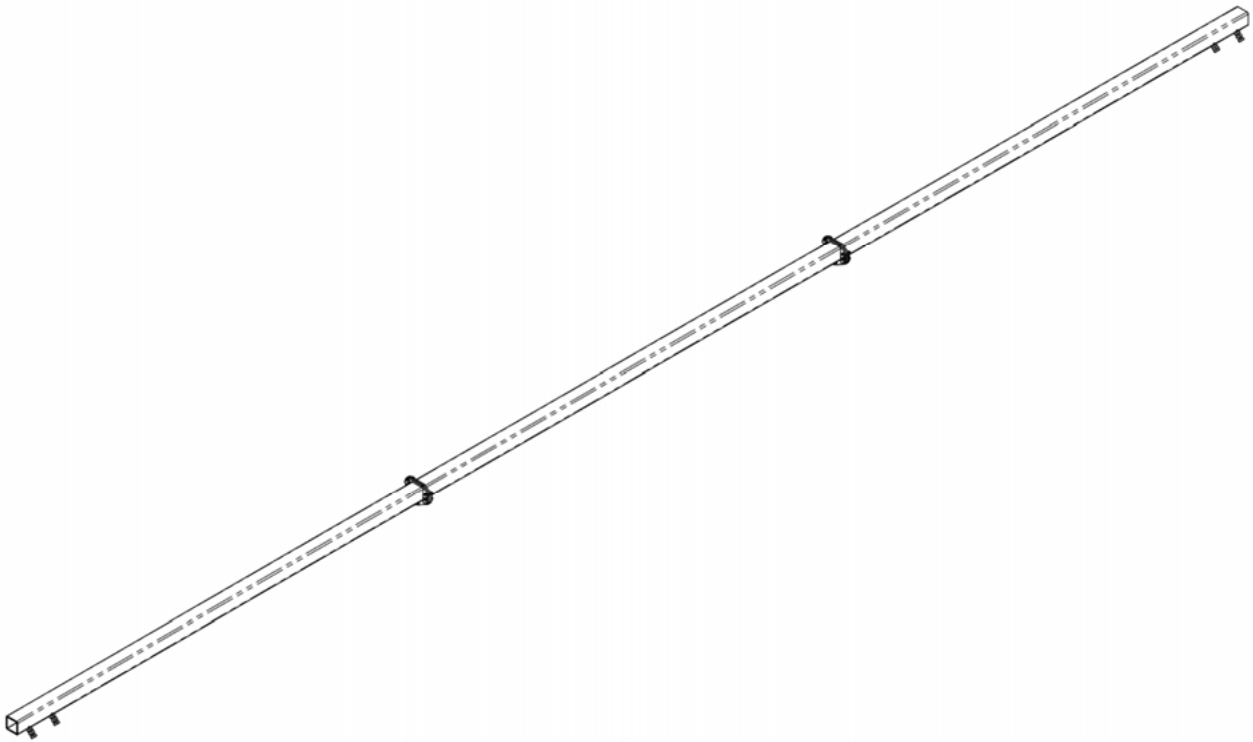

Pièces détachées

Poutres

Type	Quantité	Art.-Nr.	Désignation	Description
615R 4,57m	1	40019	Haltestange links kpl.	
	1	40018	Haltestange Mitte kpl.	
	1	40133	Haltestange rechts kpl.	
	10	093230	Sechskantschraube mit Flansch	DIN 6921 M8x25
	10	70005	Sechskantmutter mit Flansch	DIN 6923 M8
616R 4,85m	1	40019	Haltestange links kpl.	
	1	40018	Haltestange Mitte kpl.	
	1	40020	Haltestange rechts kpl.	
	10	093230	Sechskantschraube mit Flansch	DIN 6921 M8x25
	10	70005	Sechskantmutter mit Flansch	DIN 6923 M8
618R 5,50m	1	40019	Haltestange links kpl.	
	1	40018	Haltestange Mitte kpl.	
	1	40030	Haltestange rechts kpl.	
	10	093230	Sechskantschraube mit Flansch	DIN 6921 M8x25
	10	70005	Sechskantmutter mit Flansch	DIN 6923 M8
620R 6,10m	1	40019	Haltestange links kpl.	
	2	40018	Haltestange Mitte kpl.	
	1	40021	Haltestange rechts kpl.	
	15	093230	Sechskantschraube mit Flansch	DIN 6921 M8x25
	15	70005	Sechskantmutter mit Flansch	DIN 6923 M8
622R 6,70m	1	40019	Haltestange links kpl.	
	2	40018	Haltestange Mitte kpl.	
	1	40020	Haltestange rechts kpl.	
	15	093230	Sechskantschraube mit Flansch	DIN 6921 M8x25
	15	70005	Sechskantmutter mit Flansch	DIN 6923 M8
625R 7,60m	1	40019	Haltestange links kpl.	
	3	40018	Haltestange Mitte kpl.	
	1	40022	Haltestange rechts kpl.	
	20	093230	Sechskantschraube mit Flansch	DIN 6921 M8x25
	20	70005	Sechskantmutter mit Flansch	DIN 6923 M8
630R 9,15m	1	40019	Haltestange links kpl.	
	3	40018	Haltestange Mitte kpl.	
	1	40030	Haltestange rechts kpl.	
	20	093230	Sechskantschraube mit Flansch	DIN 6921 M8x25
	20	70005	Sechskantmutter mit Flansch	DIN 6923 M8
635R 10,50m	1	40019	Haltestange links kpl.	
	4	40018	Haltestange Mitte kpl.	
	1	40023	Haltestange rechts kpl.	
	25	093230	Sechskantschraube mit Flansch	DIN 6921 M8x25
	25	70005	Sechskantmutter mit Flansch	DIN 6923 M8

Pièces détachées

Plaques à rabatteur

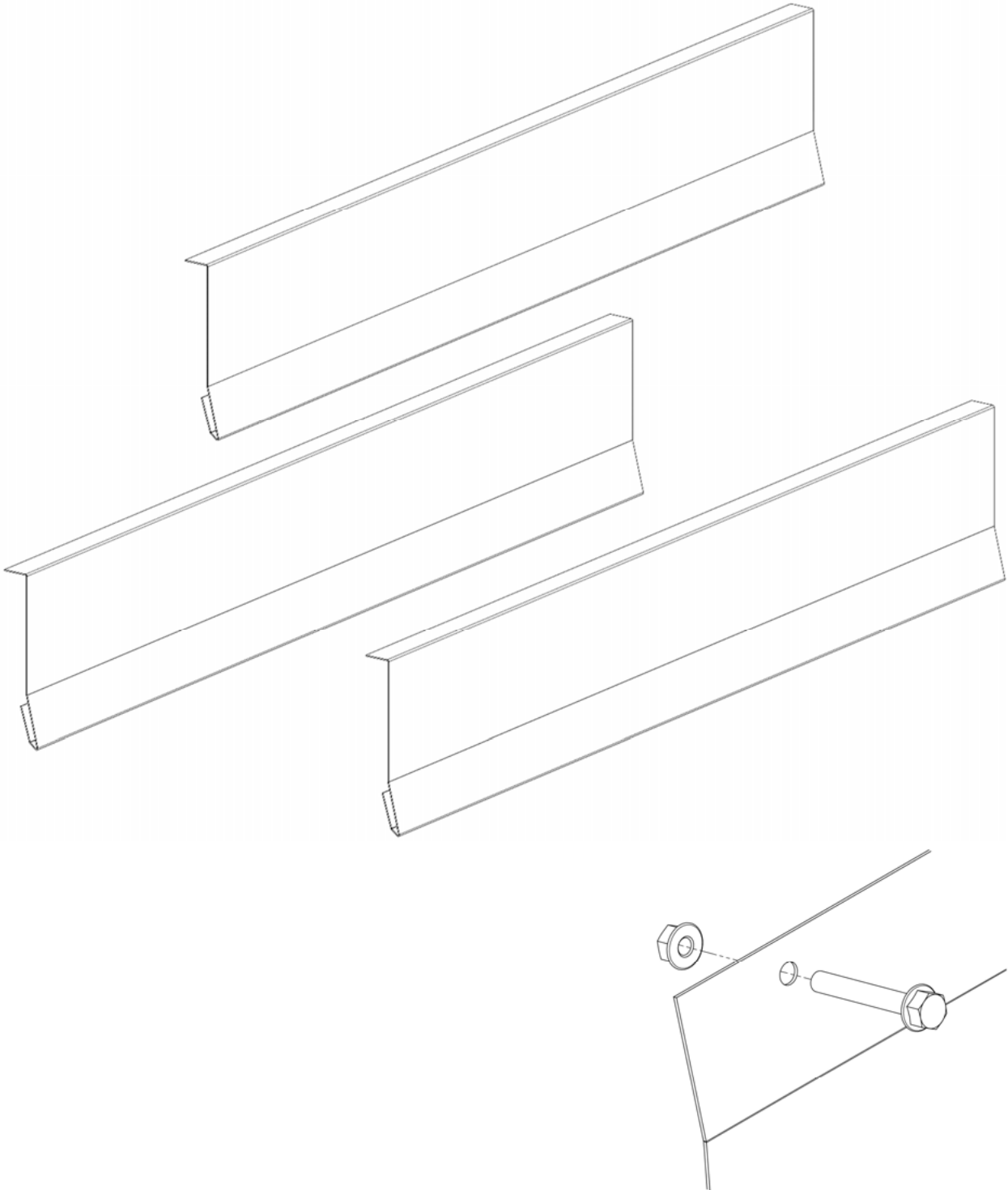

Pièces détachées

Plaques à rabatteur

Type	Largeur	Réf.	Longueur de plaque et désignation	Quantité
615R	4,57m	40075	1320mm	3
		40076	1360mm	3
		40077	1420mm	3
		093819	Sechskantschraube mit Flansch DIN 6921 – M8x55	18
		70005	Sechskantmutter mit Flansch DIN 6923 – M8	36
616R	4,85m	40083	1040mm	3
		40617	1170mm	6
		40618	1000mm	3
		093819	Sechskantschraube mit Flansch DIN 6921 – M8x55	24
		70005	Sechskantmutter mit Flansch DIN 6923 – M8	48
618R	5,50m	40078	1070mm	3
		40079	1120mm	3
		40080	1400mm	6
		093819	Sechskantschraube mit Flansch DIN 6921 – M8x55	24
		70005	Sechskantmutter mit Flansch DIN 6923 – M8	84
620R	6,10m	40081	1370mm	3
		40080	1400mm	9
		093819	Sechskantschraube mit Flansch DIN 6921 – M8x55	24
		70005	Sechskantmutter mit Flansch DIN 6923 – M8	84
622R	6,70m	40082	980mm	3
		40083	1040mm	3
		40075	1320mm	3
		40080	1400mm	6
		093819	Sechskantschraube mit Flansch DIN 6921 – M8x55	30
		70005	Sechskantmutter mit Flansch DIN 6923 – M8	60
		40075	1320mm	3
625R	7,60m	40080	1400mm	6
		40084	1450mm	6
		093819	Sechskantschraube mit Flansch DIN 6921 – M8x55	30
		70005	Sechskantmutter mit Flansch DIN 6923 – M8	60
		40080	1400mm	12
630R	9,15m	40084	1450mm	6
		093819	Sechskantschraube mit Flansch DIN 6921 – M8x55	36
		70005	Sechskantmutter mit Flansch DIN 6923 – M8	72
		40126	1475mm	15
635R	10,50m	40127	1290mm	6
		093819	Sechskantschraube mit Flansch DIN 6921 – M8x55	42
		70005	Sechskantmutter mit Flansch DIN 6923 – M8	84

Pièces détachées

Plateau en plastique

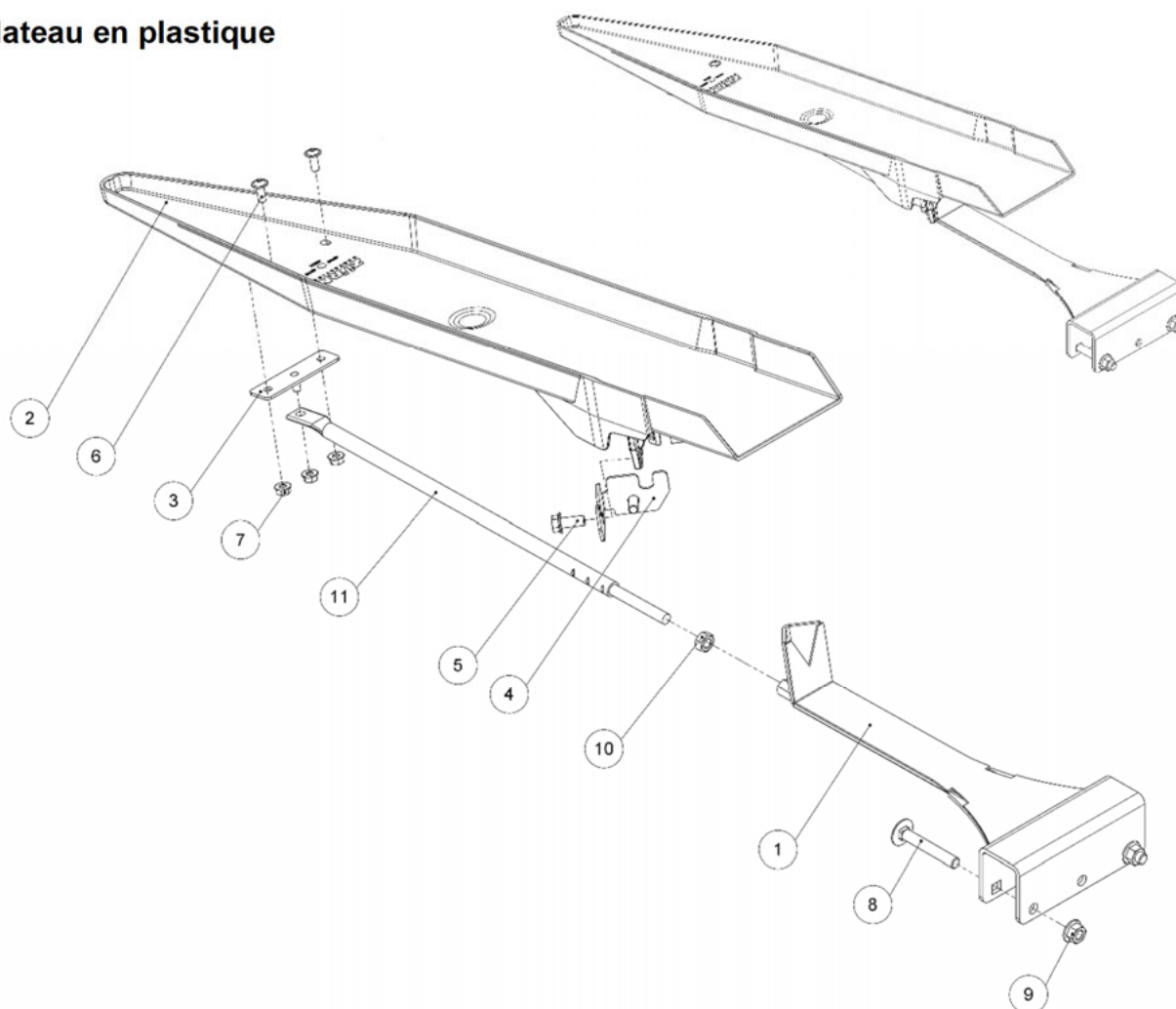

Pos.	Quantité	Réf.	Désignation	Description
1	1	40004	Schiffchenhalter kpl	
2	1	40482	Schiffchen Kunststoff	
3	1	40199	Abstreifung Kunststoffschiffchen Mitte	
4	1	40239	Klemmblech Kunststoffschiffchen	
5	2	093223	Sechskantschraube mit Flansch	DIN 6921 M10x25
6	2	70033	Halbrundkopfschraube mit Innensechskant	ISO 7380-2 M8x20
7	3	70005	Sechskantmutter mit Flansch	DIN 6923 M8
8	2	70199	Schlossschraube	Ähnl. DIN 603 M12x80
9	2	70012	Sechskantmutter mit Flansch	DIN 6923 M12
10	1	091664	Sechskantmutter	DIN 934 M12
11	1	40047	Abstreifung Schiffchen Mitte	Ab MY2010

Pos.	Réf.	615R	616R	618R	620R	622R	625R	630R	635R	Désignation
1-11	40480	18	19	22	25	27	31	38	45	Schiffchen Mitte kpl.

Pièces détachées

Plateaux d'extrémité gauche et droit

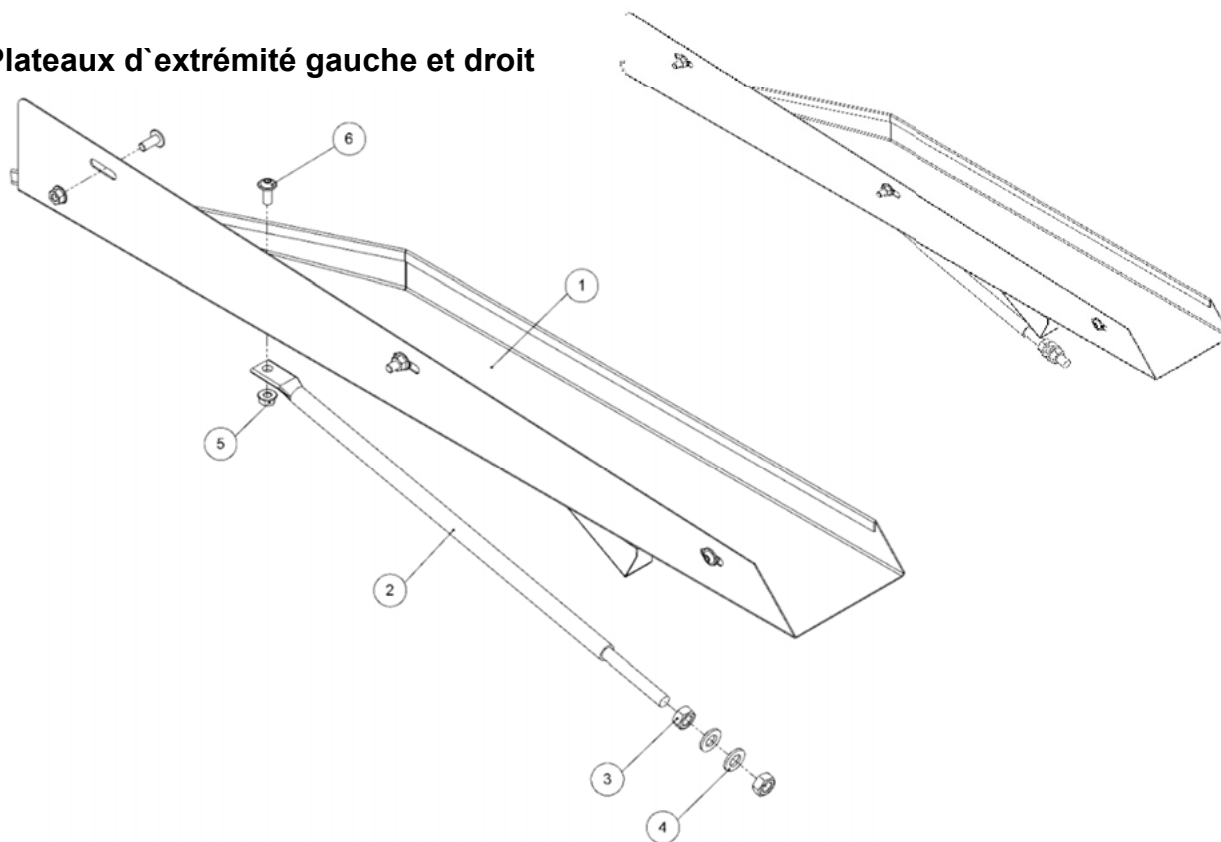

Pos.	Quantité	Réf.	Désignation	Description
1	1	40061	Schiffchen 2 Finger links	145mm
	1	40057	Schiffchen 3 Finger links	210mm
	1	40064	Schiffchen 2 Finger rechts	145mm
	1	40059	Schiffchen 3 Finger rechts	210mm
2	1	40047	Abstreibung Schiffchen Mitte	Ab MY2010
3	2	091664	Sechskantmutter	DIN 934 M12
4	2	70076	Scheibe	DIN 125A - 12
5	4	70005	Sechskantmutter mit Flansch	DIN 6923 M8
6	4	70033	Halbrundkopfschraube Innensechskant	mit ISO 7380-2 M8x20

Pos	Réf.	615R	616R	618R	620R	622R	625R	630R	635R	Désignation
1-6	-			-	1	-	-	-	1	Schiffchen 2 Finger links
	-	1	1	1	-	1	1	1	-	Schiffchen 3 Finger links
	-	1		1	1	-	-	1	1	Schiffchen 2 Finger rechts
	-		1	-	-	1	1	-	-	Schiffchen 3 Finger rechts

Pièces détachées

Accessoires – Renforts de poutre

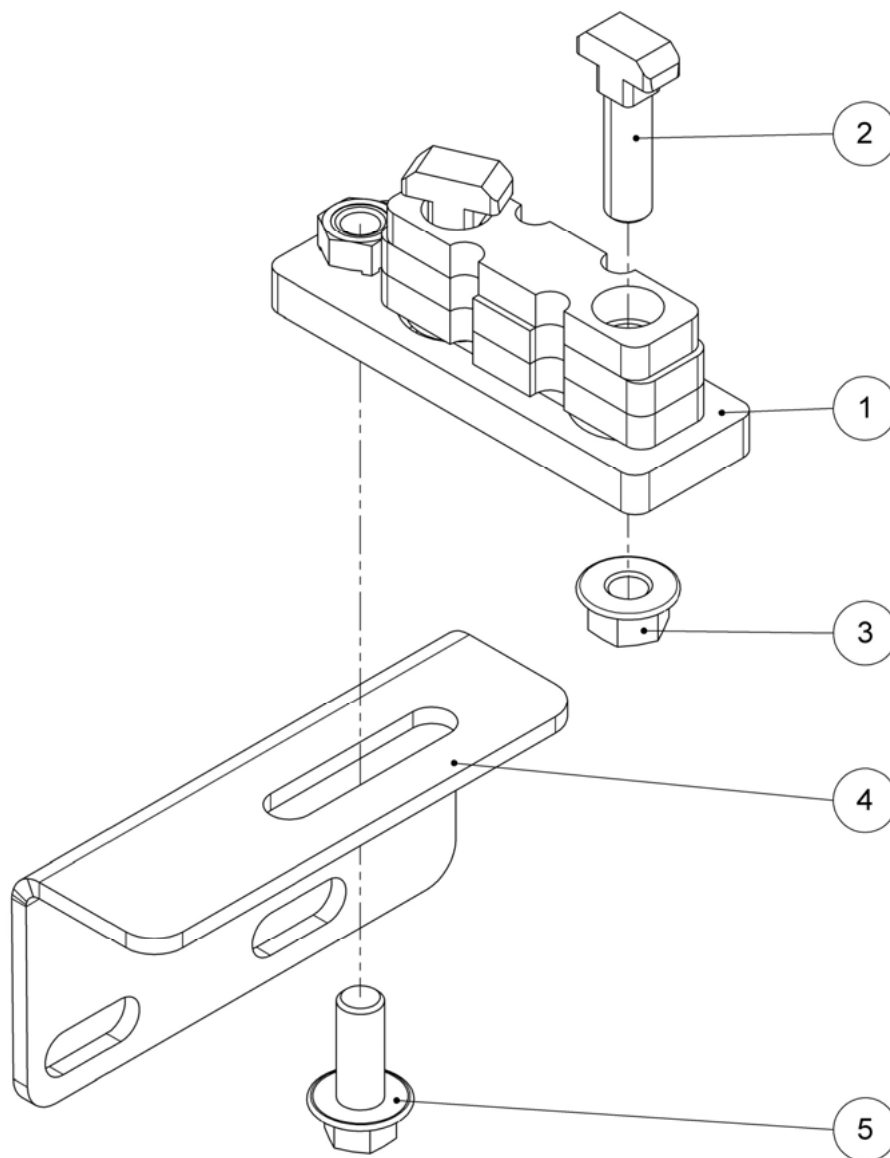

Pos.	Quantité	Réf.	Désignation	Information technique
1	1	40005	Mittelabstützung	JD 600R
2	2	70181	Hammerkopfschraube	DIN 186 – M12x45
3	2	70012	Sechskantmutter mit Flansch	DIN 6923 – M12
4	1	40055	Befestigungswinkel Mittelabstützung	JD 600R
5	1	093231	Sechskantschraube mit Flansch	DIN 6921 – M12x30

Pos.	615R	616R	618R	620R	622R	625R	630R	635R
1-5	1	1	1	1	2	2	2	3

Pièces détachées

Accessoires – Kit butée de rabatteur

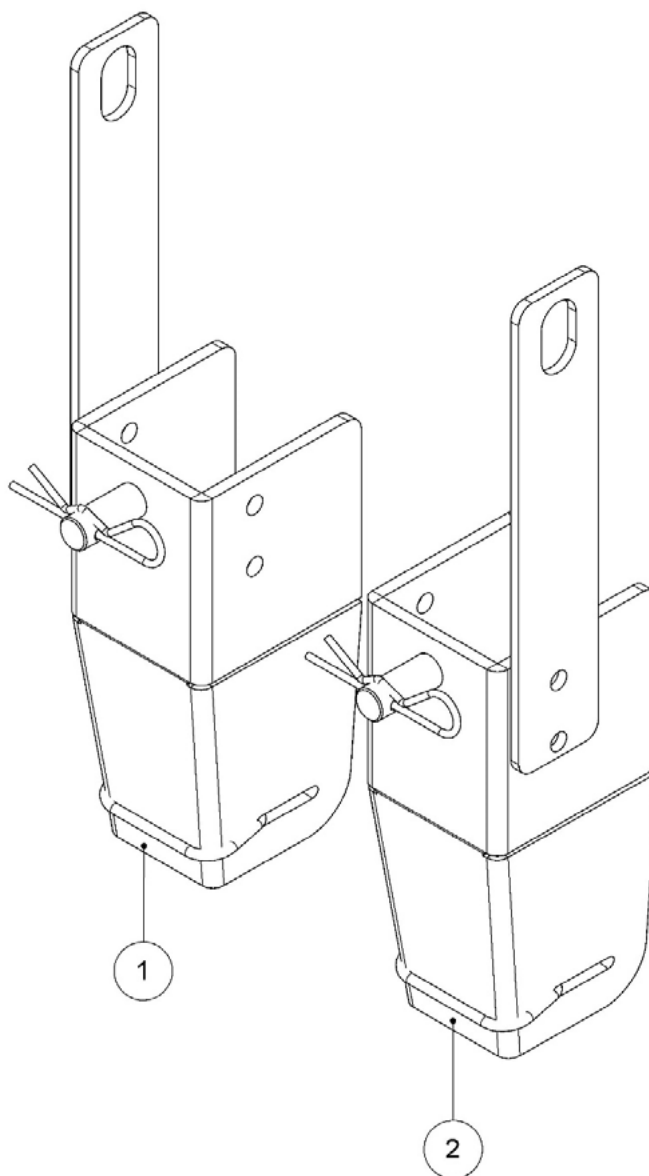

Pos.	Quantité	Réf.	Désignation	Information technique
1	1	16981	Haspelabstützung links	John Deere 600R
2	1	16982	Haspelabstützung rechts	John Deere 600R
1-2	-	16165	Haspelabstützung Satz (ab 2007)	John Deere 600R

Pos.	615R	616R	618R	620R	622R	625R	630R	635R
1-2	1	1	1	1	1	1	1	1

Couples de serrage pour visserie métrique

Vis	Classe 4.8				Classe 8.8 ou 9.8				Classe 10.9				Classe 12.9			
	Lubrifié		A sec		Lubrifié		A sec		Lubrifié		A sec		Lubrifié		A sec	
Taille	N•m	lb-in	N•m	lb-in	N•m	lb-in	N•m	lb-in	N•m	lb-in	N•m	lb-in	N•m	lb-in	N•m	lb-in
M6	4,7	42	6	53	8,9	79	11,3	100	13	115	16,5	146	15,5	137	19,5	172
M8	11,5	102	14,5	128	22	194	27,5	243	32	23,5	40	29,5	37	27,5	47	35
M10	23	204	29	21	43	32	55	40	63	46	80	59	75	55	95	70
M12	40	29,5	50	37	75	55	95	70	110	80	140	105	130	95	165	120
M14	63	46	80	59	120	88	150	110	175	130	220	165	205	150	260	190
M16	100	74	125	92	190	140	240	175	275	200	350	255	320	235	400	300
M18	135	100	170	125	265	195	330	245	375	275	475	350	440	325	560	410
M20	190	140	245	180	375	275	475	350	530	390	675	500	625	460	790	580
M22	265	195	330	245	510	375	650	480	725	535	920	680	850	625	1080	800
M24	330	245	425	315	650	80	820	600	920	680	1150	850	1080	800	1350	1000
M27	490	360	625	460	950	700	1200	885	1350	1000	1700	1250	1580	1160	2000	1475
M30	660	490	850	625	1290	950	1630	1200	1850	1350	2300	1700	2140	1580	2700	2000
M33	900	665	1150	850	1750	1300	2200	1625	2500	1850	3150	2325	2900	2150	3700	2730
M36	1150	850	1450	1075	2250	1650	2850	2100	3200	2350	4050	3000	3750	2770	4750	3500

Les couples de serrage ci-dessus sont indicatifs. Ces valeurs ne sont PAS APPLICABLES pour les cas particuliers ou lorsque d'autres valeurs de serrage sont préconisées. Pour les vis et les écrous en acier inoxydable ou pour les écrous de brides en U, se conformer aux instructions de serrage correspondantes. Sauf si des instructions contraires sont données, serrez les contre-écrous avec frein plastique ou les écrous frein sertis d'acier selon les indications ci-dessus pour les éléments secs.

Les boulons de cisaillement sont calculés pour résister à un effort bien précis. Ne remplacez un boulon de cisaillement que par un boulon de caractéristiques équivalentes. Ne remplacez les vis et les écrous que par des vis et écrous de classe équivalente ou supérieure. Serrez les vis et écrous de classe supérieure au même couple que les vis d'origine. Assurez-vous de la propreté et de la bonne prise des pas de vis. Sauf indications contraires et à l'exception des contre-écrous ainsi que des goujons et écrous de fixation des roues, lubrifiez les vis et écrous standard ou zingués.

„Lubrifié” signifie que des vis M20 enduites d'un lubrifiant tel que de l'huile moteur ou que des vis phosphatées ou à revêtement zingué selon la norme JDM F 13C ont été utilisées.

„A sec” signifie que des vis M6 à M18 normales ou zinguées exemptes de toute lubrification ou que des vis à revêtement zingué selon la norme JDM F 13C ont été utilisées.

Conditions Générales de Garantie

Par la présente, Zürn Harvesting GmbH & Co. KG, Kapellenstraße 1 D – 74214 Schöntal-Westernhausen (ci-après „Zürn Harvesting“) certifie à chaque client ayant acquis une machine neuve de fabrication Zürn Harvesting auprès d'un revendeur agréé, que celle-ci est garantie contre tout vice de fabrication et de matière selon les conditions générales définies ci-après. Cela sous réserve que la machine soit utilisée et entretenue conformément aux instructions du manuel d'utilisation correspondant.

I. Durée de la garantie

La garantie prend effet à la date de la livraison de la machine par la société Zürn Harvesting. Sa durée est d'un an ou de 500 heures de fonctionnement au cours de cette période. Le remplacement de pièces unitaires ou la réparation n'ont aucun effet de prolongement de garantie pour la machine.

II. Étendue de la garantie

Sous réserve que la défectuosité soit reconnue par le Service Après Ventes de Zürn Harvesting comme entrant dans le cadre de la garantie définie par Zürn Harvesting, la garantie s'applique au remplacement ou à la réparation de la (ou des) pièce(s) défectueuse(s) ainsi qu'au paiement du temps de main d'œuvre selon le taux et les forfaits de temps définis par Zürn Harvesting. Les pièces remplacées deviennent la propriété de Zürn Harvesting. Les services de garantie obtenus par le client du vendeur/concessionnaire seront crédités au titre de la garantie.

La garantie n'inclut aucune autre exigence envers la société Zürn Harvesting. Cela signifie notamment que les frais de déplacement ou de transport ne sont pas remboursés. Zürn Harvesting n'est pas non plus responsable de dommages indirects tels que, par exemple, des pertes de récolte ou de revenus.

III. Limites de la garantie

Sont exclus de la garantie les défauts/dommages imputables à :

- L'usure normale !
- Non-respect des consignes d'utilisation, de stockage ou de transport, détaillées dans le manuel d'utilisation !
- Une utilisation non-conforme, à un défaut de maintenance ou en cas de surcharge !
- Les dommages causés à la machine ou à ses équipements pendant le transport ou le chargement, la machine, les équipements et les pièces sont expédiés aux risques du destinataire !
- Des influences externes sur la machine, tels que des dommages causés par des tiers, des conditions météorologiques défavorables ou autres phénomènes naturels !
- Circonstances dont l'acheteur avait déjà connaissance au moment de l'achat !

La garantie est annulée si des modifications techniques ont été apportées à la machine sans accord écrit et préalable de Zürn Harvesting ou si des pièces de contrefaçon ont été montées ou si des réparations ont été effectuées par un réparateur non-agréé. La garantie est également annulée si la première mise en service de la machine n'a pas été effectuée par le revendeur conformément aux exigences de Zürn Harvesting.

Conditions Générales de Garantie

IV. Validation de la garantie

L'obtention d'une garantie est soumise à la bonne observation des obligations suivantes par le revendeur et le client :

- La carte de garantie (Carte de mise en service), dûment complétée par le revendeur et le client utilisateur doit, dès la livraison de la machine au client final, être renvoyée par courrier ou courriel aux Ets. Zürn Harvesting.
- Toute demande de garantie doit être faite par le revendeur sur un formulaire de demande de garantie Zürn et transmise à Zürn Harvesting dans un délai maximal de 30 jours à partir du constat du défaut.
- La demande de garantie doit être lisible et comprendre les informations suivantes :
 - Nom, adresse et N° de client du revendeur.
 - Nom et adresse du client utilisateur.
 - Type et désignation précise de la machine.
 - N° de série complet de la machine.
 - Date de livraison au client utilisateur.
 - Date de constatation de la défectuosité.
 - Nombre d'heures de fonctionnement ou Surface travaillée par la machine.
 - Description précise de la défectuosité et origine estimée du dommage.
 - Nombre, N° de référence et désignation des pièces endommagées.

Les pièces déclarées défectueuses devront être renvoyées à fin d'expertise en port payé aux Ets. Zürn Harvesting. Les frais engagés lors de la restitution des pièces échangées sont à la charge de l'expéditeur.

Si la demande de garantie a été refusée, le revendeur ou le client utilisateur dispose d'un délai de 15 jours à partir de la réception de l'avis de refus de la garantie par Zürn Harvesting, pour demander le retour des pièces envoyées à fin d'expertise. Passé ce délai, les pièces seront systématiquement détruites.

V. Dispositions complémentaires

Le droit à la garantie ne peut pas être transféré sans accord préalable de Zürn Harvesting vers un autre revendeur ou client.

Les revendeurs n'ont ni le droit ni le pouvoir de prendre des engagements au nom express ou implicite des Ets. Zürn Harvesting.

L'assistance technique octroyée par les Ets. Zürn Harvesting ou l'un de ses représentants pour la réparation de la machine dégage les Ets. Zürn Harvesting de toute autre responsabilité et n'influence en rien les présentes conditions de garantie.

Les Ets. Zürn Harvesting se réservent le droit à toute modification de ses machines et cela sans préavis ni obligation à apporter ces modifications à des machines vendues ou mises en service précédemment.

Par ailleurs, et compte tenu de la rapidité des développements technologiques, aucune garantie n'est donnée pour les descriptions de la machine contenues dans la présente notice ni dans d'autres documents techniques.

Déclaration de Conformité CE

EG- Konformitätserklärung nach Maschinenrichtlinie 2006/42/EG

Bitte sorgfältig aufbewahren, jedoch nicht im Fahrzeug

EU CERTIFICATE OF CONFORMITY According to Machinery Directive 2006/42/EG

Please keep safely, not inside the vehicle

Hiermit bestätigt die <i>Hereby declares</i>	Zürn Harvesting GmbH & Co. KG	
in alleiniger Verantwortung dass das landwirtschaftliche Anbaugerät <i>the full responsibility for the agricultural implement</i>	Fabrikmarke <i>Brand</i>	Zürn Harvesting GmbH
	Typ <i>Type</i>	SBV
genehmigt in <i>approved in</i>	Schoental	
am <i>on</i>	03.03.2023	
durch den <i>by the</i>	Hersteller / manufacturer	
den grundlegenden Sicherheits- und Gesundheitsanforderungen der Richtlinie 2006/42/EG entspricht. <i>to full fill the complete safety- and health requirements according to machinery directive 2006/42/EG.</i>		
Zur sachgerechten Umsetzung der in den EU- Richtlinien genannten Sicherheits- und Gesundheitsanforderungen wurden folgende Normen herangezogen: <i>For proper implementation according to the EU- Directives for health and safety requirements, the following standards were used:</i>	DIN EN ISO 4254-1 (09/16) DIN EN ISO 4254-7 (12/19)	
Geschehen zu <i>Done at</i>	Schoental	
am <i>on</i>	03/03/23	
	 Rolf Zürn Geschäftsführer, CEO	

Contact

Ersatzteilbestellung / Spare parts order / Commande des pièces:

Tel.: 0049 (0) 6297 / 92885-27

Fax. 0049 (0) 6297 / 92885-19

E-Mail: parts@zuern.de

Zürn Harvesting GmbH & Co. KG
Eichenstraße 27
D-74747 Ravenstein- Merchingen

Tel.: +49 6297 92885-0
Fax: +49 6297 92885-19
E-Mail: info@zuern.de

Internet: www.zuern.de