

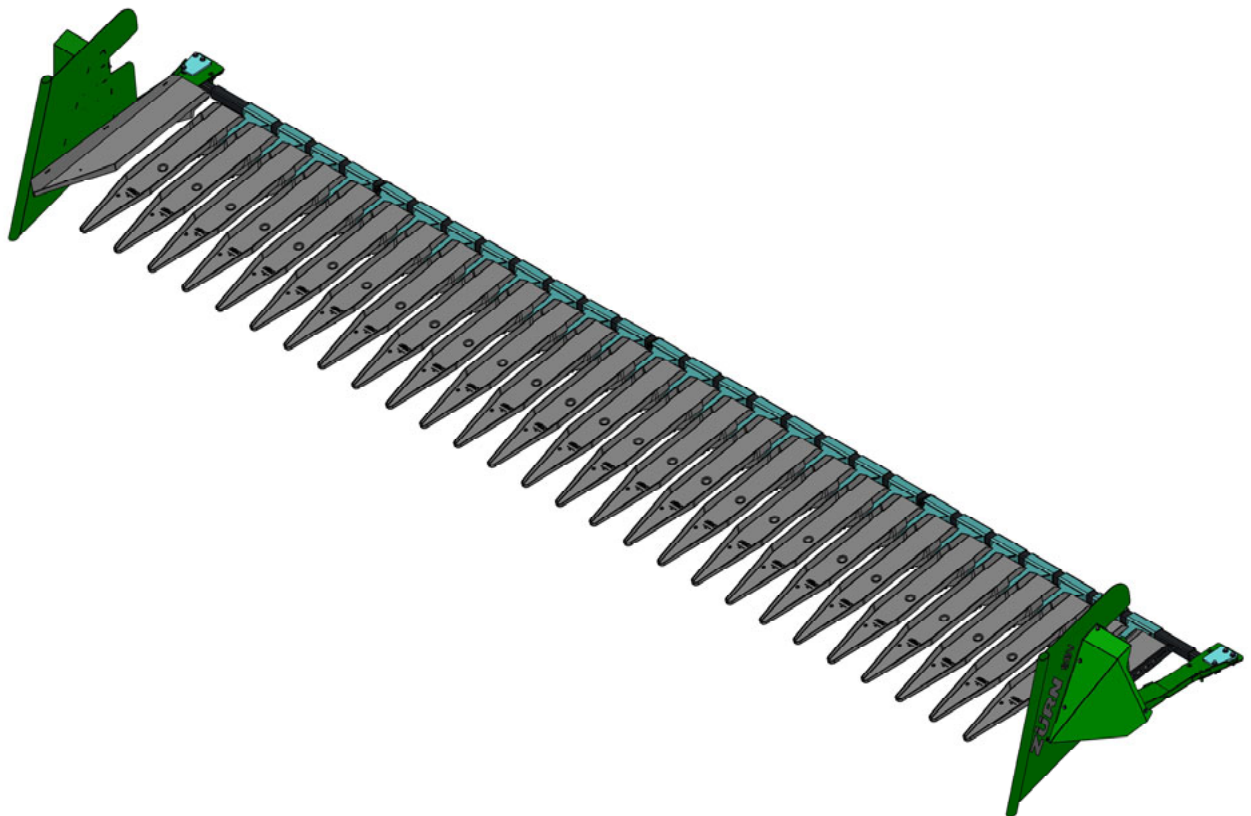

PIÈCES DÉTACHÉES ET INSTRUCTIONS DE MONTAGE

Équipement tournesol



Pour barres de coupe John Deere / Zürn
de la série 700PF

Mentions légales

Titre : Pièces détachées et instructions de montage équipement tournesol
Fabricant : Zürn Harvesting GmbH & Co. KG,
Schöntal (Allemagne)

Domaine d'application : équipement tournesol pour barres de coupe 700PF

Numéro d'impression : 41054

1e édition 2023 (Version C)

Date de rédaction 08/2023

© Zürn Harvesting GmbH & Co. KG

Auteur : Naiome Köllisch

Tous droits réservés, y compris pour la traduction.

Aucune partie de ce manuel d'utilisation ne peut être reproduite sous quelque forme que ce soit (impression, photocopie ou autre procédé) sans l'accord écrit de la société Zürn Harvesting GmbH & Co. KG, Schöntal, ni modifiée, copiée ou diffusée à l'aide de systèmes électroniques.

Sous réserve de modifications techniques.

Imprimé sur du papier à base de cellulose blanchie sans chlore et sans acide.

Avant-propos

Cette machine a été conçue pour une utilisation exclusive dans le cadre de travaux agricoles courants ou assimilés. Toute utilisation s'écartant de cette obligation est considérée comme non conforme. Le fabricant décline toute responsabilité quant aux éventuels dommages pouvant résulter du non-respect de cette injonction ; l'utilisateur est seul responsable des risques encourus. L'utilisation conforme comprend également le respect des conditions d'exploitation, d'entretien et de maintenance prescrites par le fabricant.

Lire attentivement ce manuel d'utilisation pour se familiariser avec l'utilisation et l'entretien corrects de la machine et pour éviter de se blesser ou de l'endommager. Le non-respect de cette consigne peut entraîner des blessures ou des dommages matériels. Ce manuel d'utilisation et les autocollants de sécurité apposés sur la machine peuvent être disponibles dans d'autres langues (votre revendeur peut les commander pour vous).

Ce manuel fait partie de la machine et doit être remis à l'acheteur en cas de revente.

Les dimensions indiquées dans ce manuel correspondent au système métrique. N'utiliser que des pièces et des vis et écrous appropriés. Des clés différentes sont nécessaires pour les écrous métriques ou en pouces.

Les désignations « droite » et « gauche » se réfèrent à la marche en avant de la machine.

Inscrivez le numéro de série au début du manuel d'utilisation. Notez bien tous les chiffres. En cas de vol, ces numéros peuvent être une aide importante pour les recherches. En outre, votre revendeur a besoin de ces numéros lors de la commande de pièces détachées. Il est conseillé de noter aussi ces numéros à un autre endroit.

Avant la livraison, votre revendeur a effectué une inspection de la machine. Après les 20 à 50 premières heures de service, il doit effectuer une nouvelle inspection afin d'en garantir les meilleures performances possibles.

Seules des personnes familiarisées avec la machine et conscientes des dangers qu'elle présente sont habilitées à l'utiliser, à en effectuer la maintenance et à la réparer. Il est impératif de respecter les consignes concernant la prévention des accidents ainsi que la réglementation en vigueur en matière de sécurité, de médecine du travail et de circulation routière. Les modifications arbitraires du matériel excluent automatiquement toute responsabilité du fabricant quant aux dommages en résultant.

Table des Matières

Mentions légales	2
Avant-propos	3
Table des Matières	4
Plaques signalétiques	6
Consignes de sécurité	7
Consignes de sécurité au montage et mise en service	8
Système hydraulique.....	9
Transmission à cardan.....	10
Projections de pierres et corps étrangers	11
Précautions au maniement et lors des manœuvres	12
Précautions à prendre lors des travaux d'entretien et de réparation	12
Précautions à prendre lors de déplacements sur routes	13
Modifications apportées au véhicule.....	14
Soudage	14
Visserie et serrage des vis	14
Pièces de rechange d'origine.....	15
Elimination des déchets	15
Pictogrammes de sécurité.....	16
Remarque importante	19
Instructions de montage	20
Assemblage de la poutre	20
Montage des supports de fixation	21
Montage des diviseurs	23
Préparation de la barre de coupe pour l'installation de l'équipement tournesol	24
Démontage de l'entraînement de la scie à colza	24
Installation de l'équipement tournesol sur la barre de coupe	27
Installation de l'équipement tournesol sur la barre de coupe	28
Montage des supports de plateau.....	30
Montage des raidisseurs	32
Fixation des plateaux intermédiaires	33
Fixation des plateaux d'extrémité & alignement des panneaux latéraux	38
Fixation des diviseurs et des supports de fixation	42
Montage des plaques à rabatteur	43
Montage des butées de rabatteur	46
Dépose et pose de l'équipement tournesol assemblé	47
Dépose	47
Pose	47
Pièces détachées	48
Diviseur à droite	48
Diviseur à gauche	50
Poutres	53
Plaques à rabatteur.....	54
Plateau en acier	56
Plateaux d'extrémité gauche et droit	57

Pack d' accessoires – Premium Flow 700.....	58
Kit butées de rabatteur.....	60
Renforts de poutre	62
Accessoires – Dispositifs de verouillage gauche et droit.....	64
Couples de serrage pour visserie métrique	65
Conditions Générales de Garantie	66
Déclaration de Conformité CE	68
Contact	69

Plaques signalétiques

Veillez noter ici la désignation du type et le numéro de série de votre machine. Ces informations doivent être communiquées au distributeur agréé en cas de commande de pièces détachées ou de recours en garantie.

Type : _____

Numéro de série : _____



The image shows a black identification plate with white text and fields. At the top left is the CE mark. To its right is the company information: 'Zürn Harvesting GmbH & Co. KG', 'Kapellenstr. 1', 'D-74214 Schöntal-Westernhausen', and 'Tel. +49 7943/9105-0'. At the top right is the 'ZÜRN HARVESTING' logo. Below the company information are four rows of labels with corresponding input fields: 'Typ | Variante' (two fields), 'Bezeichnung' (one field), 'Serien-Nr.' (one field), and 'Baujahr' (two fields). At the bottom right, it says 'Made in Germany' and 'www.zuern.de'.

Consignes de sécurité

Description des symboles utilisés dans ce document

Ce symbole indique un endroit potentiellement dangereux qu'il faut éviter d'approcher. Il y a risques d'accidents corporels.



Ce symbole indique des règles ou façons de procéder particulières qui, en cas de non-respect peuvent entraîner des dommages mécaniques.



Ce symbole indique que des consignes techniques particulières sont à respecter.



Dans le présent manuel d'utilisation, les illustrations sont indicatives et non contractuelles. Elles peuvent diverger par rapport au produit. Le constructeur se réserve le droit à toute modification sans préavis.

Consignes de sécurité

Consignes de sécurité au montage et mise en service

Veillez, avant de vous servir de la machine, lire consciencieusement le présent manuel et tenir compte de toutes les consignes de sécurité ainsi que des instructions de maintenance qui y figurent.

Il faut, avant de vous servir de la machine, se familiariser avec tous les équipements et éléments de commande et leur fonction. Au travail il est trop tard pour cela !

Ne jamais laisser une personne se servir de la machine si elle n'est pas préalablement formée à cet effet et informée des dangers qu'elle court.

Si vous ne deviez comprendre clairement une quelconque partie des présentes consignes, veuillez consulter votre revendeur Zürn Harvesting.



Veillez, avant toute intervention sur le chariot de coupe, serrer le frein de parking et arrêter le moteur du véhicule tracteur. Retirer la clé de contact et attendre l'arrêt complet de toutes les pièces en mouvement.

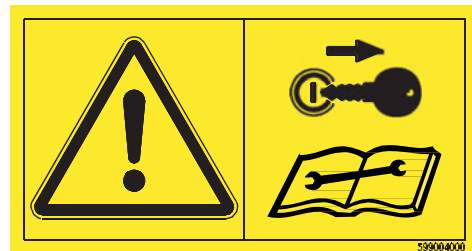

Évitez les vêtements flottants qui risquent d'être happés par des organes en mouvement !

Portez des équipements de protection adéquats lors de l'utilisation de la machine (gants, chaussures de sécurité, lunettes de protection, casque, protection auditive, etc.).

Les commandes à distance (téléflexibles, cordes, chaînes etc.) doivent être fixées et positionnées de telle sorte qu'elles ne puissent s'enclencher ou provoquer des manœuvres inopinées durant le déplacement !

Avant chaque mise en service, vérifier le serrage des vis et boulons – en particulier ceux qui servent à la fixation des outils de travail (sections, lames, ...) Le cas échéant, resserrer !

Ne travailler avec la machine que lorsque tous ses dispositifs de sécurité sont en place. S'assurer de leur parfaite fonctionnalité !

Toute protection détériorée doit être immédiatement remplacée !



Consignes de sécurité

Système hydraulique

Attention, le système hydraulique est sous haute pression. Pression maximale à l'utilisation : 200 bars (2900 psi).

Assurez-vous, avant de connecter des flexibles hydrauliques sur l'hydraulique de l'ensileuse que les circuits concernés soient hors pression. Avant de déconnecter des flexibles hydrauliques, mettre le système hors pression.

Afin d'éviter toute erreur ou inversion de connexion des flexibles, marquer impérativement par des couleurs les connecteurs correspondants côté machine et côté tracteur. Il y a risque d'accident en cas d'inversion d'une connexion (exemple baisser au lieu de lever une charge).

Contrôlez régulièrement les flexibles hydrauliques. Leur durée de vie maximale est de 5 ans. En cas d'endommagement ou d'altération ceux-ci doivent être immédiatement remplacés par des flexibles répondants aux exigences du constructeur.

La recherche de fuites doit se faire avec des moyens appropriés pour éviter tout accident. Le jet de fluide d'une fuite sous pression peut traverser la peau et provoquer de graves lésions.

En cas de blessure consultez immédiatement un médecin. Il y a risques d'infection.

Avant toute intervention sur un circuit hydraulique, reposez la machine au sol, mettez le circuit hors pression, arrêtez le moteur de l'ensileuse et retirez la clé de contact et attendre l'arrêt complet de toutes les pièces en mouvement.

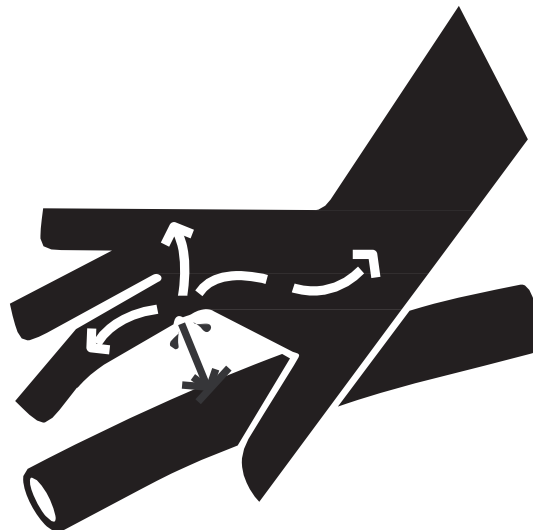

Consignes de sécurité

Transmission à cardan

Seules les transmissions à cardan fournies ou homologuées par le constructeur peuvent être utilisées.

Assurez-vous que la gaine de protection du (ou des) cardan(s) et des prises de force soit en bon état et montée correctement pour être apte à garantir une totale sécurité.

Les protecteurs de cardan ou de prise de force détériorés doivent être remplacés immédiatement et avant la remise en service de la machine. Toute protection non conforme ou cardan non protégé peut être la source d'un accident mortel.

Évitez les vêtements flottants qui risquent d'être happés par des organes en mouvement.

Le montage ou démontage du cardan ne doit s'effectuer que si le moteur de l'ensileuse est arrêté, la clef de contact enlevée, la prise de force non enclenchée et après l'arrêt complet de tous les organes en mouvement.

Si le cardan est équipé d'un limiteur de couple ou d'un coupleur avec roue-libre, ceux-ci doivent être montés côté prise de force de la machine.

Assurez-vous toujours du montage et verrouillage correct du cardan et de sa gaine de protection.

Avant d'embrayer la prise de force, s'assurer que le régime et le sens de rotation choisis correspondent bien à ceux prescrits par le constructeur de la machine attelée.

Avant l'enclenchement de la prise de force, vérifiez que personne ne se trouve dans la zone à risques à proximité de la machine.

N'enclenchez jamais la prise de force quand le moteur de l'ensileuse est arrêté.



Consignes de sécurité

Projections de pierres et corps étrangers

Pour la meilleure sécurité du conducteur, n'utiliser la coupe directe que si la cabine est fermée. La surface à faucher doit être libre de tout corps étranger. Evitez de faucher des champs à surfaces pierreuses ou rocheuses. Si cela ne peut être évité, prendre des mesures de sécurité supplémentaires telles que par exemple :

- Garnir le bas, l'arrière et les côtés de la cabine de plaques de Makrolon® ou d'un grillage à mailles fines.
- Réglez la hauteur de coupe de sorte à ce que tout contact avec des pierres ou des roches soit exclu.

Ne jamais activer la faucheuse si des personnes ou des animaux se trouvent à proximité. Même en utilisant la machine conformément à sa destination, des pierres ainsi que d'autres corps étrangers peuvent être projetés sur des grandes distances par les organes en rotation. Veillez à interdire à toute personne de se tenir dans la zone à risques de la machine en action.

Les déflecteurs et rideaux anti-projections réduisent les risques d'éjections. Il faut donc impérativement s'assurer que toutes protections soient en place et en parfait état de fonctionnement lorsque la faucheuse est activée.

Vérifiez régulièrement l'état des rideaux de protection. Un rideau usé, endommagé ou manquant devra être remplacé sans délai.



Consignes de sécurité

Précautions au maniement et lors des manœuvres

Avant de passer du mode transport en mode déchargement et inversement, s'assurer qu'aucune personne ne stationne dans la zone à risques près de la machine.

Précautions à prendre lors des travaux d'entretien et de réparation

Avant toute intervention technique ou de contrôle sur le chariot de coupe, arrêter le moteur du véhicule tracteur et retirer la clef de contact. Attendre l'arrêt complet de toutes les pièces en mouvement et serrer le frein de parking.

Si, pour l'entretien ou la réparation de certaines parties de la machine celle-ci doit être soulevée, il faudra impérativement l'étayer avant toute intervention.

Déconnectez, avant toute intervention sur l'installation électrique ou soudage sur le chariot de coupe, les lignes électriques qui relient le chariot de coupe au véhicule tracteur.

Toute intervention sur des pièces sous tension ou sous pression (ressorts, accumulateurs de pression, etc.) nécessite des connaissances et des outils appropriés. Celles-ci doivent impérativement être réalisées par des professionnels.

Porter des équipements de protection corporels adaptés aux interventions techniques (gants, chaussures de sécurité, lunettes de protection, casque, protection auditive, etc.).

Ne pas souder, meuler ou découper au chalumeau à proximité de liquides sous pression ou de produits inflammables.

Pour votre propre sécurité et celle d'autres personnes ainsi que pour le bon fonctionnement de votre chariot de coupe, n'utilisez que des pièces d'origine !

Il est fortement recommandé de faire, après chaque campagne, réviser votre chariot de coupe, dont en particulier les parties travaillantes, par votre revendeur Zürn Harvesting.



Consignes de sécurité

Précautions à prendre lors de déplacements sur routes

Dimensions

Respecter pour tout déplacement sur le domaine public, les dimensions maximales autorisées pour l'ensemble roulant. En cas de doute, renseignez-vous auprès des autorités compétentes.

En cas de dépassement des dimensions maximales autorisées et qu'un véhicule d'accompagnement soit nécessaire, informer préalablement les autorités compétentes en vue de l'obtention d'une autorisation spéciale.

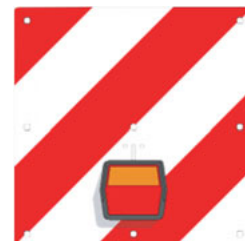

Position de transport

Avant d'accéder au domaine public, mettre le chariot de coupe en conformité avec la réglementation locale et sécuriser le chargement conformément aux instructions du présent manuel d'utilisation.

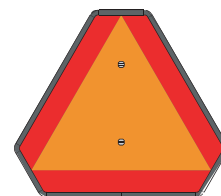

Eclairage et signalisation

Avant d'accéder au domaine public, vérifier tous les équipements de signalisation obligatoires pour un déplacement sur la voie publique. (Rampe d'éclairage, plaque d'immatriculation, gyrophare, etc.).

S'assurer que tous les équipements soient parfaitement visibles et fonctionnels. Remplacer sans délai tout élément manquant ou défectueux.

Vitesse maximale autorisée

Sur le domaine public, toujours respecter les vitesses maximales autorisées par le Code de la Route.

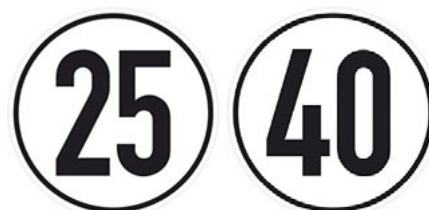

Lors de vos déplacements sur le domaine public, respectez systématiquement toutes les dispositions et règles du Code de la Route !

Vérifier, avant de vous engager sur le domaine public, la bonne fonctionnalité de tous les équipements de sécurité du chariot de coupe et du véhicule tracteur !



Consignes de sécurité

Modifications apportées au véhicule

Toute modification apportée au machine et/ou à ses équipements doit préalablement être approuvée par écrit par le constructeur. Toute modification non-approuvée engage la totale responsabilité du propriétaire/utilisateur.

La responsabilité du constructeur se limite aux conditions d'origine de la machine dans le pays de livraison contractuellement défini.

Toute modification non-approuvée dégage le constructeur de toute obligation de garantie et de toute responsabilité pour les dommages techniques ou physiques qui en résultent.

Soudage

Faire effectuer les travaux de soudage exclusivement par des soudeurs qualifiés et certifiés. Les propriétés spécifiques de la structure en acier ne doivent pas être modifiées par le processus de soudage. En cas de non-observation de cette consigne, le constructeur considèrera la soudure comme une modification non-approuvée de la machine.

Visserie et serrage des vis

Lors du montage ou du remplacement d'une vis, respecter la classe de résistance prescrite des vis et des écrous (voir tableau dans le présent Manuel d'utilisation ou dans la Catalogue Pièces de rechange).

A la fin du montage resserrer toutes les vis à la clé dynamométrique au couple prescrit.

Pour les couples de serrage spéciaux consulter la Notice de montage ou directement le constructeur.

Pour les couples de serrage non spécifiés adopter le couple de serrage pour du tableau pour les filetages standard.

Vis et écrous avec protection intégrée contre le desserrage. Remplacer toute vis ou écrou desserré par une vis / écrou neuf.

Attention, les performances des écrous autobloquants avec cale de serrage, se réduisent à chaque réutilisation

Consignes de sécurité

Pièces de rechange d'origine

L'utilisation de pièces de rechange d'origine est obligatoire. Toute utilisation de pièce de contrefaçon dégage le constructeur de toute obligation de garantie et de toute responsabilité en cas d'accident.

L'utilisation de pièces de contrefaçon engage la totale responsabilité du propriétaire/utilisateur.

Elimination des déchets

N'éliminez jamais les produits dangereux pour l'environnement (huiles, graisses, filtres, etc.) en les jetant dans un évier, en les versant sur le sol ou tout autre endroits. Ne jamais brûler ou jeter les pneus usagés. Les huiles, graisses et filtres usagés ainsi que tout autre déchet à risque pour l'environnement doivent être remis aux points de récupération légaux.

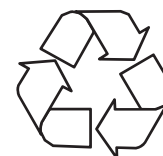

Consignes de sécurité

Pictogrammes de sécurité

Les divers pictogrammes apposés sur la machine vous indiquent les endroits dangereux et symbolisent les risques encourus. Pour utiliser votre machine en toute sécurité, respectez leurs indications.

Les pictogrammes de sécurité doivent toujours être propres et lisibles. Remplacer immédiatement tout pictogramme manquant, endommagé ou illisible.

Manuel d'utilisation

Le manuel d'utilisation donne toutes les informations nécessaires à une utilisation en toute sécurité de la machine. Afin d'éviter tout risque d'accident, lisez consciencieusement le présent manuel et mettez toutes ses recommandations en pratique.



Interventions techniques sur la coupe

Avant toute intervention technique sur la coupe, arrêter le moteur, retirer la clef de contact, attendre l'arrêt complet de tous les organes en mouvement, déconnecter l'arbre d'entraînement et serrer le frein de parking.



Dételer le véhicule

Avant de dételer le véhicule, le sécuriser en serrant le frein de parking et en plaçant des cales sous les roues.

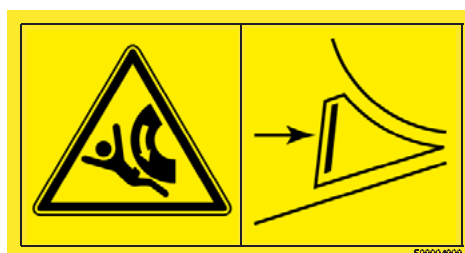

Consignes de sécurité

Dépose de la coupe

Ne jamais stationner dans la zone à risques entre la coupe et la moissonneuse lors de la dépose de la coupe sur le chariot de coupe.



Charge soulevée du sol

Il est interdit de se tenir à proximité d'une charge soulevée du sol.

Ne pas se tenir dans la zone à risque lorsque vous placez la coupe sur le chariot de coupe.



Risques d'écrasement

Ne pas se tenir à proximité de la flèche d'attelage et des éléments de direction (ex. couronnes de direction, bielles de direction) si le chariot peut se déplacer. Risque d'écrasement par la butée de direction.

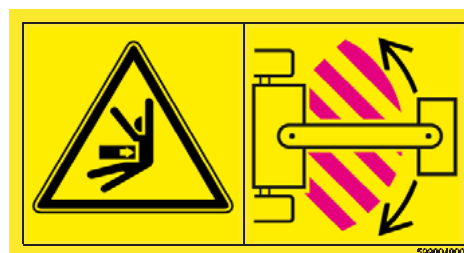

Serrage des roues

Vérifier, après la première mise en service, le serrage des roues.

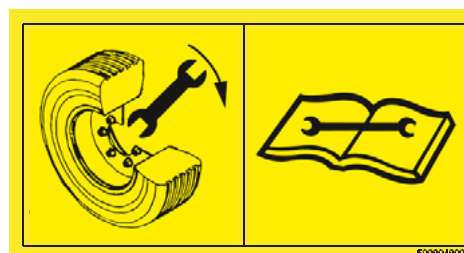

Consignes de sécurité

Projections et corps étrangers

Des pierres tout comme d'autres corps étrangers peuvent être projetés sur de grandes distances. Les dispositifs anti-protections doivent toujours être en place et en parfait état. Il y a obligation à toute personne à se tenir à une distance de sécurité suffisante lorsque la machine est en marche.

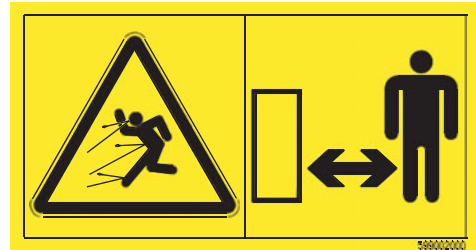

Ne pas ouvrir les dispositifs de protection

Ne pas ouvrir ou enlever les dispositifs de protection lorsque le moteur est en marche.



Ne pas ouvrir les dispositifs de protection

Pendant l'utilisation, ne pas ouvrir ou enlever les dispositifs de protection.



Vis d'alimentation en rotation

Ne jamais toucher une vis d'alimentation en rotation.



Instructions de montage

Assemblage de la poutre

Les éléments de la poutre sont assemblés au moyen de boulons comme représenté sur illustration ci-dessous. Les brides sont fixées par cinq vis M8x25 à embase crantée et écrous M8, également à embase crantée.

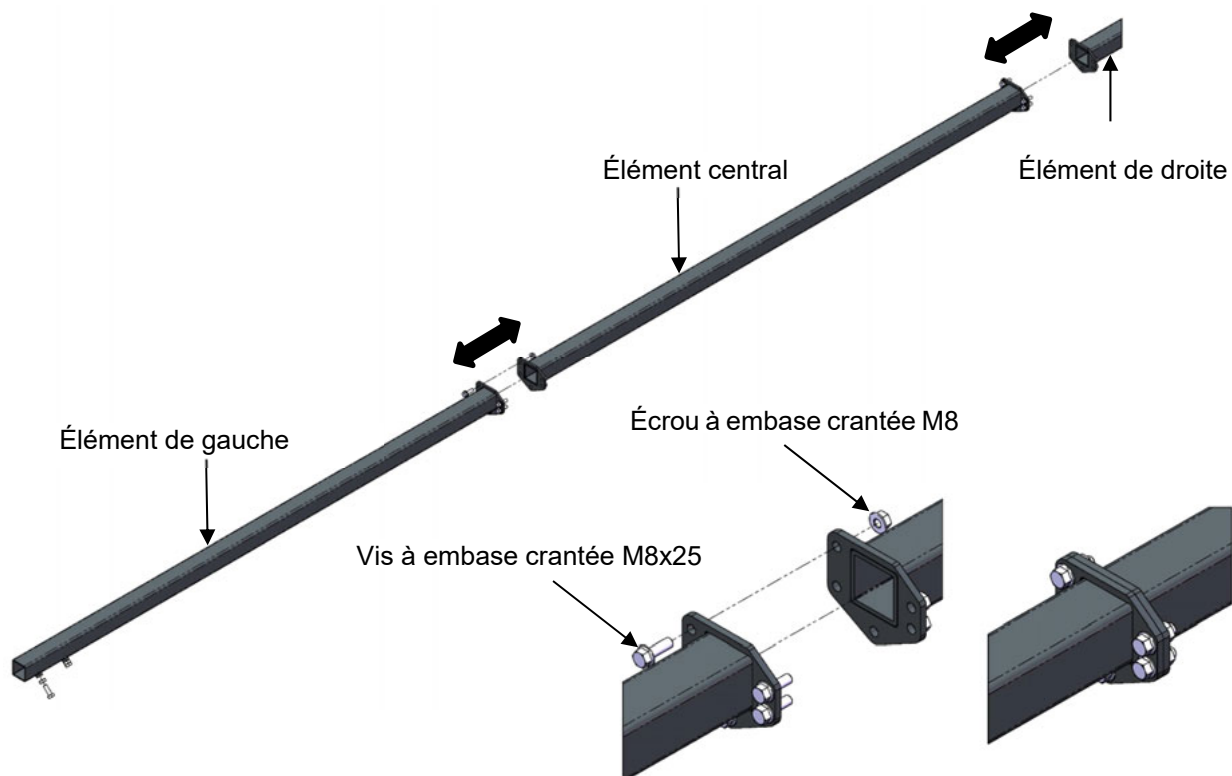

Important !

Les brides des éléments doivent être parfaitement jointives.

Montez la poutre sur plusieurs piles de palettes à hauteur de hanches environ et placées à distance l'une de l'autre. Cela facilitera l'installation de l'équipement tournesol sur la coupe à l'aide de la moissonneuse-batteuse



Le nombre d'éléments et la longueur de l'élément de droite varient en fonction de la largeur de coupe. Ce nombre et cette cote figurent dans les tableaux des pages 52 à 53.



Instructions de montage

Montage des supports de fixation

Les deux supports de fixation sont emboîtés à gauche et à droite dans la poutre précédemment assemblée. Ils présentent une inclinaison de 4° vers le bas (dans le sens de la marche). Pour identifier les côtés gauche et droit, se référer à la flèche de détrompage (voir remarque ci-dessous).

Le support gauche est fixé par deux vis à tête hexagonale M10x30 et un écrou M10 à la position prédéfinie. (voir tableau page 22).

Le support droit est emboîté mais non encore immobilisé par les vis.

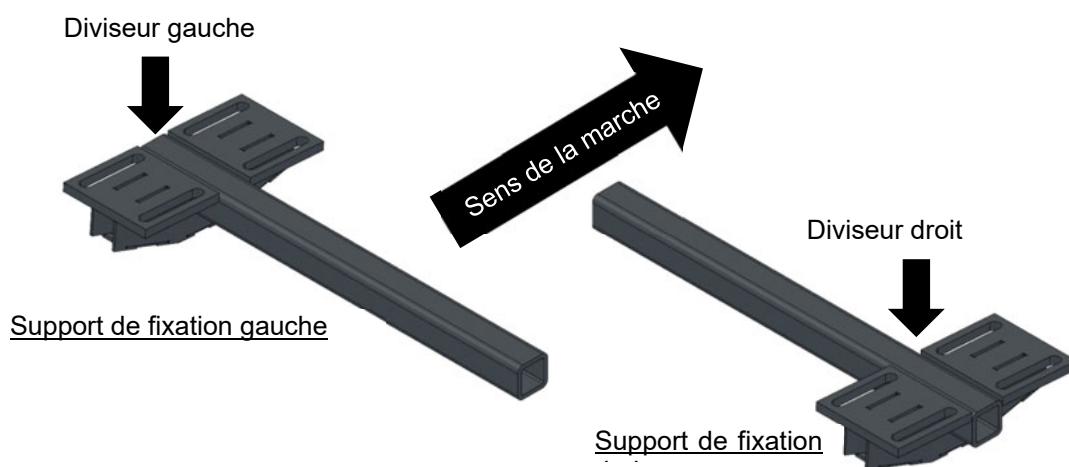

Attention !

Les flèches figurant sur les supports de fixation permettent de les monter du bon côté. Elles doivent être orientées dans le sens de la marche si le montage est correct,

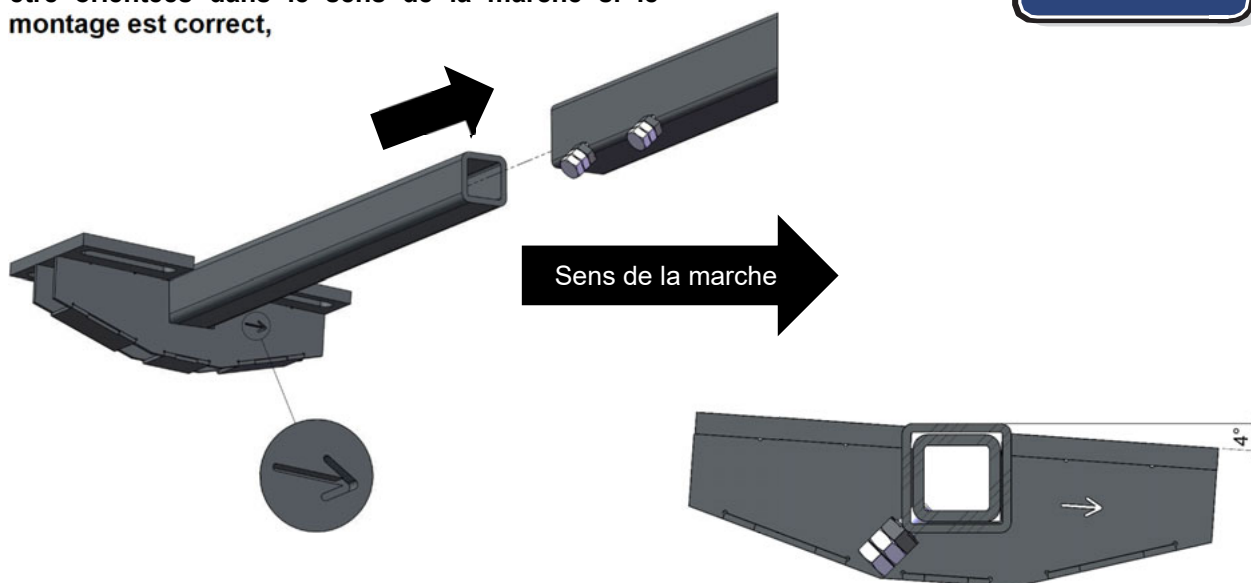

Instructions de montage

Montage des supports de fixation

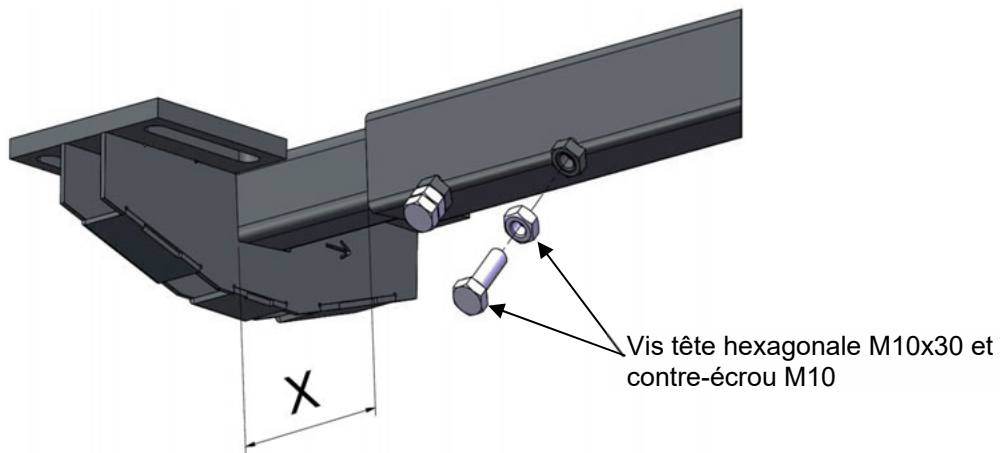

Largeur de coupe	722PF	725PF	730PF	735PF
Cote « X »	133mm	136mm	133mm	59mm

Instructions de montage

Montage des diviseurs

Les diviseurs sont montés sur les supports de fixation.

Pour ce faire, les 3 goujons du diviseur sont introduits dans les trous oblongs du support, le diviseur étant complètement repoussé vers l'avant.

Les rondelles et les écrous correspondants sont mis en place, mais pas serrés, les diviseurs devant encore coulisser.

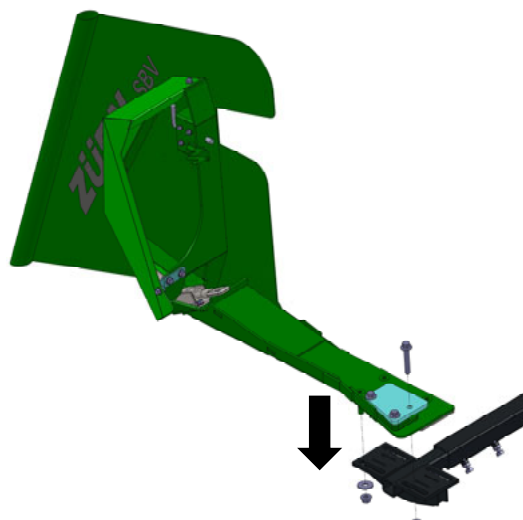

Veillez tenir compte de la position des entretoises et de la bride lors de la mise en place du diviseur.

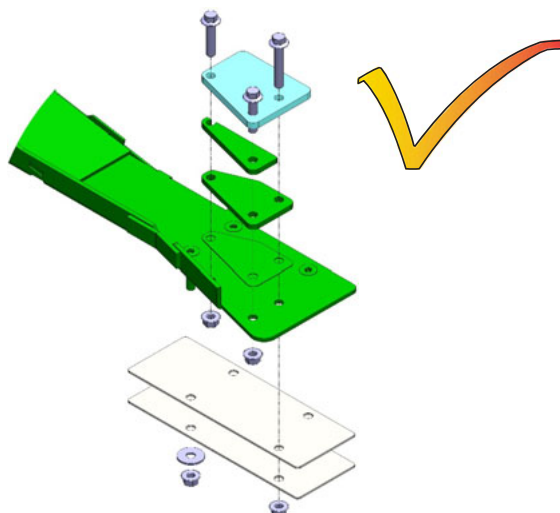

Poutre entièrement assemblée avec supports de fixation et diviseurs

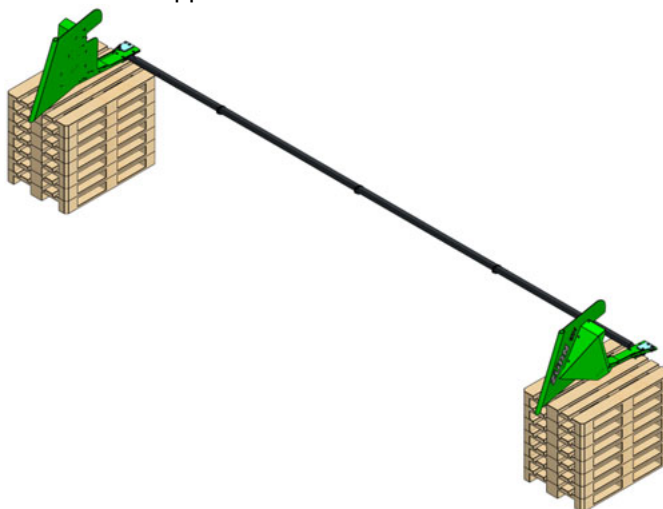

Instructions de montage

Préparation de la barre de coupe pour l'installation de l'équipement tournesol

Démontage de l'entraînement de la scie à colza

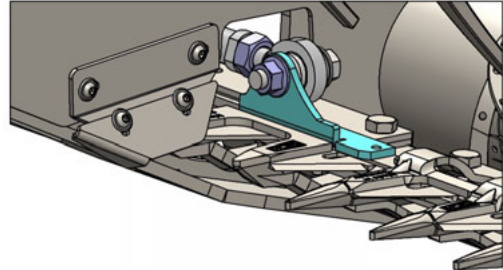

Désaccouplez les têtes de rotules d'entraînement de la scie à colza côté droit et déposez l'équerre fixée à la lame.

Après avoir déposé l'équerre, remettez les vis de fixation des sections en place et serrez-les.



Dépose des diviseurs ou des scies à colza

Déposez les diviseurs à céréales ou les scies à colza montés sur la coupe.

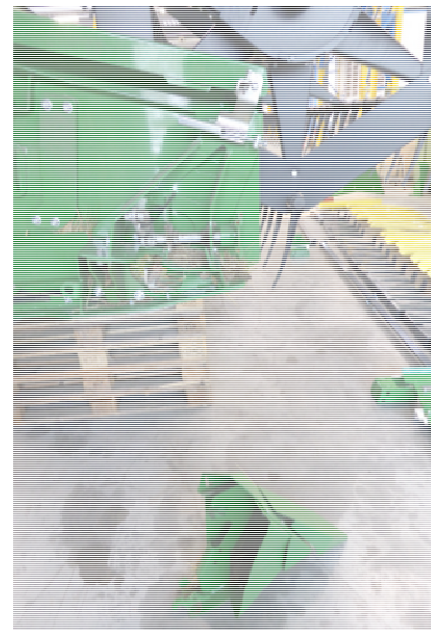

Instructions de montage

Préparation de la barre de coupe pour l'installation de l'équipement tournesol

Montage des crochets de verrouillage

Montez les crochets de verrouillage en les immobilisant sur le support de la boîte du lamier à l'aide de deux vis à tête cylindrique six pans creux M12x50 et des rondelles correspondantes. Ne serrez pas encore les vis. Les crochets de verrouillage doivent pouvoir être ajustés ultérieurement.

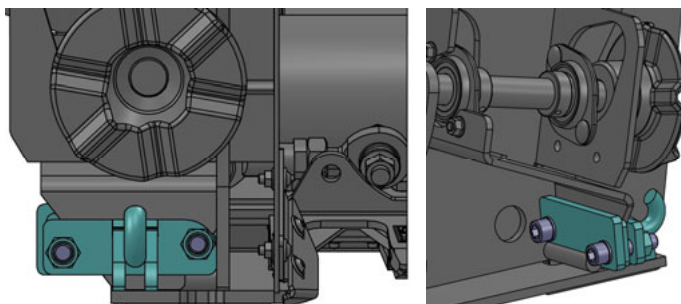
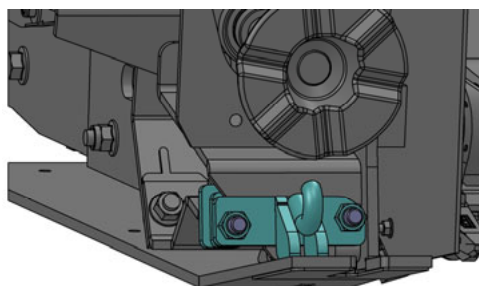
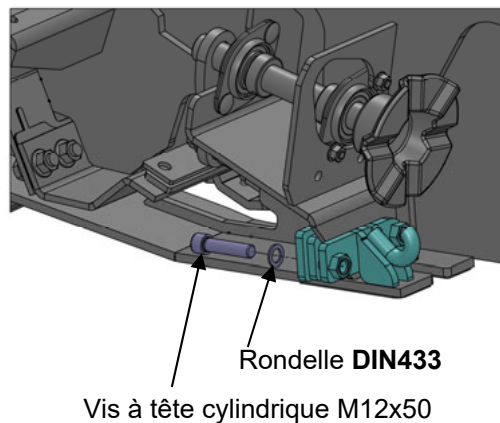

Veillez prendre note :

les crochets de verrouillage droit et gauche sont différents ! Le crochet lui-même doit se trouver près du panneau latéral de la coupe.

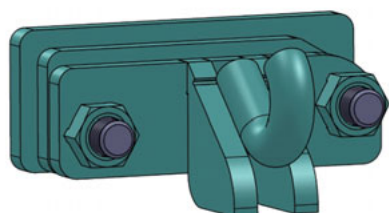

Dispositif de verrouillage droit

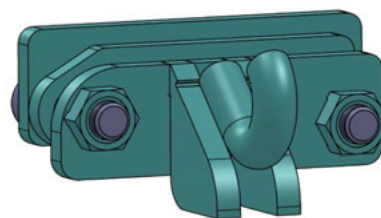

Dispositif de verrouillage gauche

Instructions de montage

Préparation de la barre de coupe pour l'installation de l'équipement tournesol

Mise en place des renforts de poutre

Bloquez le convoyeur pour que la coupe ne redescende pas en plaçant l'étrier de sécurité sur la tige du vérin de relevage.



Déposez la protection des deux palpeurs centraux en ôtant les deux vis la fixant à la barre de coupe et en desserrant l'écrou situé à l'arrière (au-dessus du palpeur).

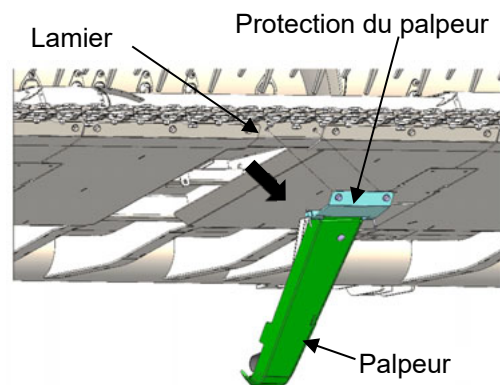

Placez les deux supports de renfort fournis, vissez-les à l'avant du lamier et serrez les plaquettes de verrouillage réglables.

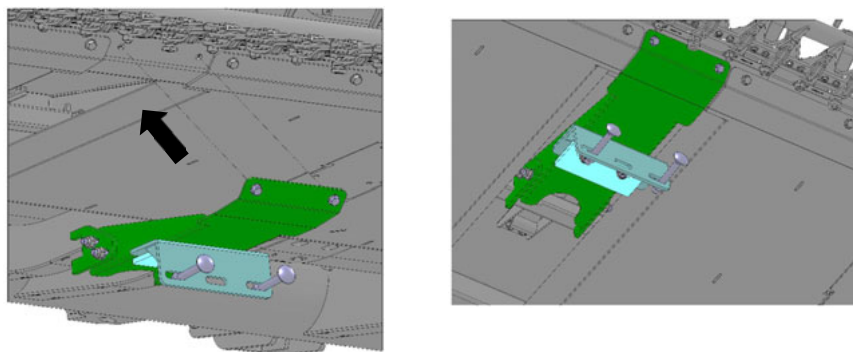

L'équerre de fixation du renfort peut se déplacer librement dans les trous oblongs. Elle sera fixée après avoir déterminé sa position définitive lors de la pose de l'équipement tournesol sur la coupe.



Instructions de montage

Installation de l'équipement tournesol sur la barre de coupe

Retirez l'étrier de sécurité du vérin de levage du convoyeur et avancez pour introduire les pointes de la coupe dans les diviseurs de l'équipement tournesol. Pour introduire convenablement les pointes de la coupe dans les diviseurs, il peut s'avérer nécessaire de surélever l'avant de ceux-ci à l'aide de cales en bois, de manière à former l'angle adéquat par rapport au sol.

John Deere 700PF

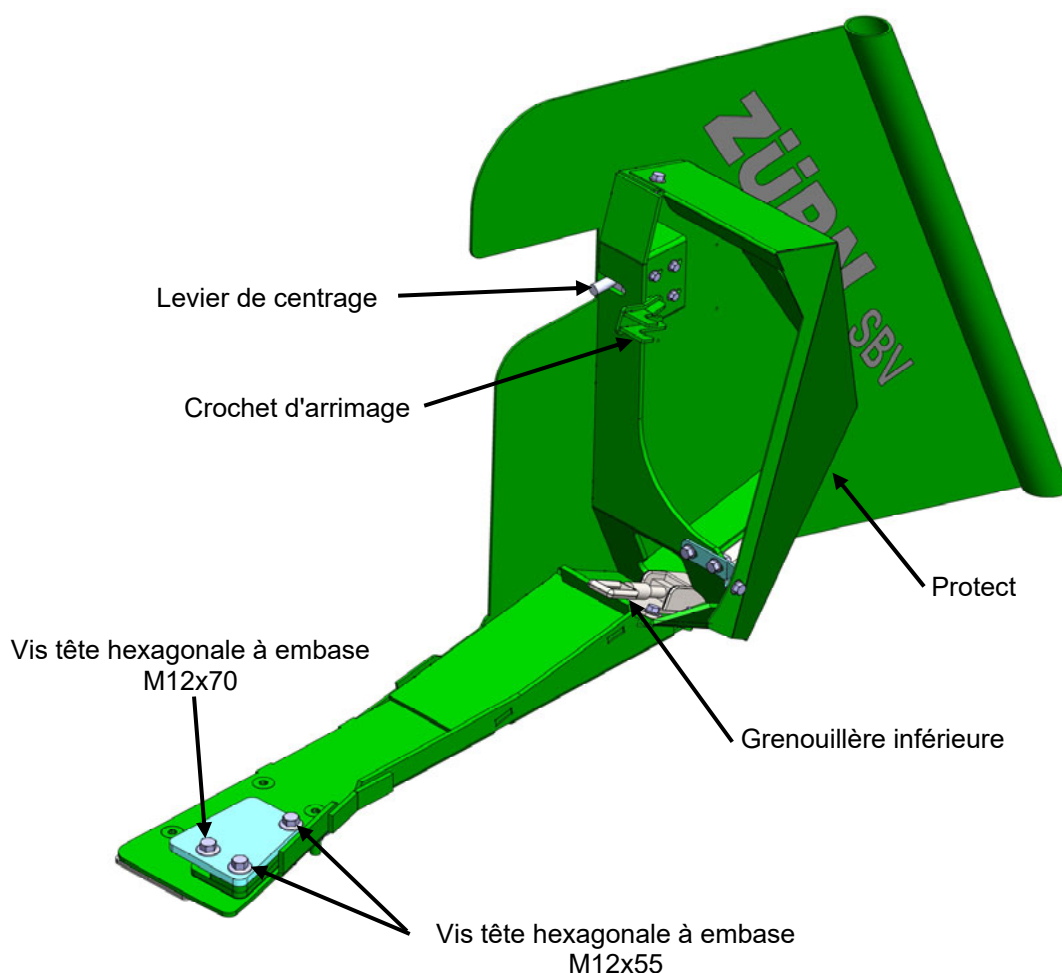

Instructions de montage

Installation de l'équipement tournesol sur la barre de coupe

Avant de commencer le montage, vous devez retirer la vis à tête hexagonale à embase présente M12x70 à la livraison ainsi que l'écrou.

Desserrez ensuite les deux vis à tête hexagonale à embase M12x55 afin de libérer la bride.

Retirer ensuite la protection du diviseur pour ne pas être entravé lors du montage.

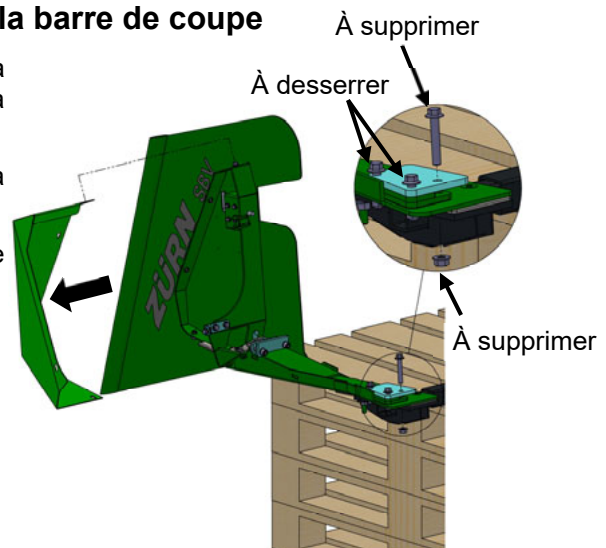

Déplacez maintenant chaque diviseur de l'équipement tournesol par rapport au panneau de la coupe en vous référant aux indications du dessin d'ensemble accompagnant l'équipement tournesol.

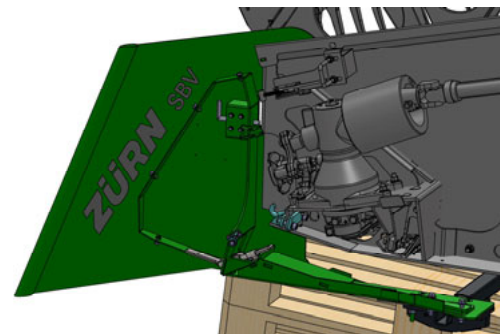

Commencez par le côté gauche dans le sens de la marche. Poussez le diviseur de l'équipement tournesol vers l'arrière jusqu'à ce qu'il entre en contact avec le patin du panneau de la coupe.



Aménagez ensuite un espace parallèle de 8 mm entre le bord extérieur du patin de la coupe et le bas de la partie verticale du diviseur.

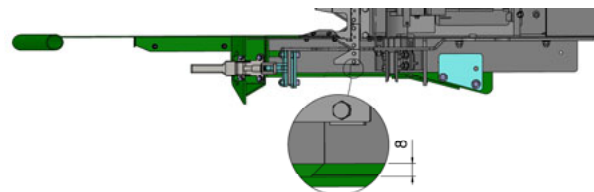

Glissez les deux entretoises 40956 et 40957 dans l'espace entre le socle du diviseur et la coupe et immobilisez ces pièces sur la coupe au moyen de la bride 40494 et de deux vis à tête hexagonale à embase M12x55.

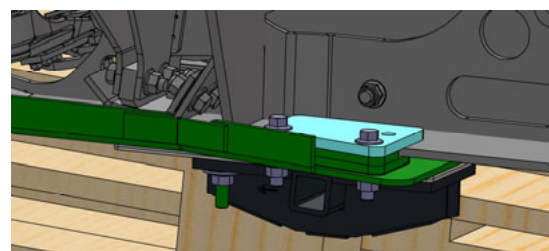

Instructions de montage

Installation de l'équipement tournesol sur la barre de coupe

Ne fermez pas encore les grenouillères, mais immobilisez les diviseurs sur la coupe à l'aide de serre-joints. Veillez à ce que l'écartement parallèle de 8 mm mentionné plus haut soit respecté et que le diviseur soit bien en contact avec le patin du panneau comme décrit ci-dessus.

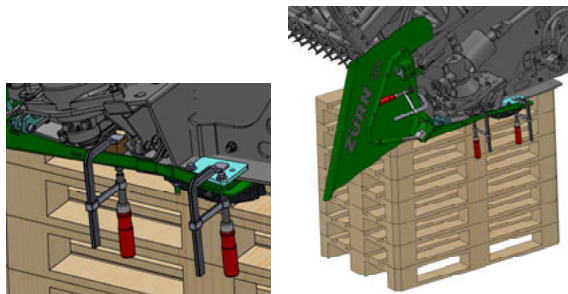

Le socle des diviseurs présente 3 trous de Ø13 mm à l'arrière. Percez un trou dans le patin du panneau de la coupe au travers du trou libre de la bride.

Boulonnez ensuite le diviseur à la coupe à travers la bride et les entretoises à l'aide de la vis à tête hexagonale M12x70 précédemment déposée.

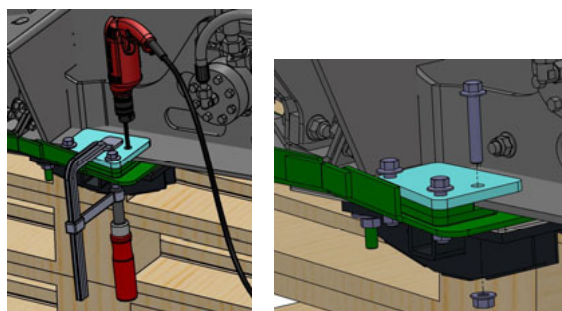

Fermez enfin la grenouillère inférieure et centrez le crochet de verrouillage par rapport à celle-ci. Serrez les vis du crochet de verrouillage et réglez la précontrainte de la grenouillère de manière appropriée.



Grenouillère inférieure

Fermez la grenouillère supérieure et réglez également sa précontrainte de manière appropriée. Poussez ensuite le levier de centrage vers l'avant. Les serre-joints peuvent maintenant être retirés.



Grenouillère supérieure

Procédez de la même manière que décrit ci-dessus sur le côté droit de la coupe avec le diviseur droit. Ici aussi, la distance entre le diviseur et le socle de la coupe doit être de 8 mm. Cette valeur doit également être respectée sur le côté droit.

Instructions de montage

Montage des supports de plateau

Relevez la coupe à une hauteur de travail confortable et étayez la poutre en son milieu. Bloquez le convoyeur pour que la coupe ne redescende pas en plaçant l'étrier de sécurité sur la tige du vérin de relevage.



Montez les supports de plateau sur la poutre en commençant par la gauche. Pour ce faire, positionnez la poutre plus ou moins en avant de manière à ce que les doigts du lamier n'entrent pas en contact avec les plateaux. Pour connaître la position du premier support de plateau à partir de la gauche, veuillez vous référer au dessin d'ensemble plastifié de l'équipement tournesol joint à la livraison. Respectez impérativement cette cote.

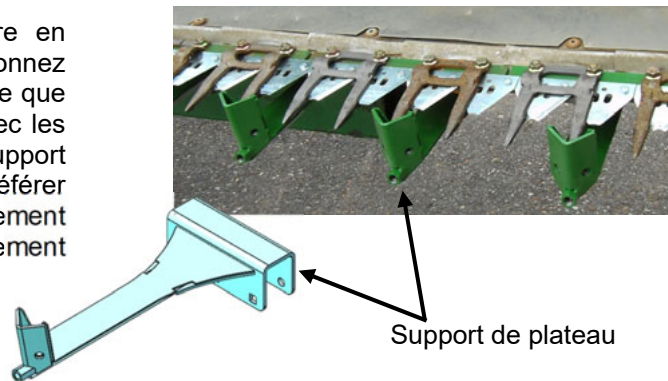

Les supports de plateau sont emboîtés sur la poutre comme indiqué sur l'illustration et immobilisés par deux vis à collet carré M12x80 et deux écrous à embase crantée M12.

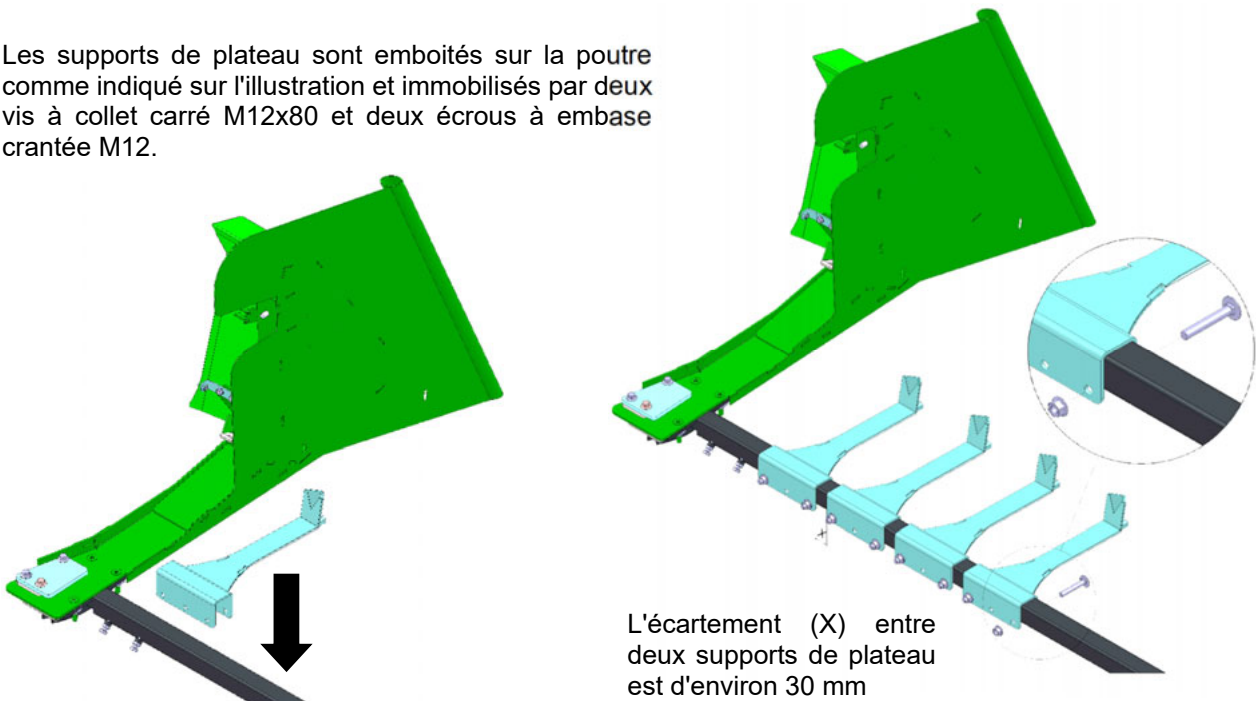

Attention !

Ne pas encore serrer les écrous des supports de plateau



Instructions de montage

Installation de l'équipement tournesol

Poussez la poutre aussi loin que possible sous la coupe et ajustez la position des supports de manière à ce que les doigts du lamier coïncident avec le milieu de leur échancrure. Ils doivent rester écartés d'environ 5 mm. Ils ne doivent pas se toucher ! Fixez la poutre aux renforts comme décrit ci-dessous.

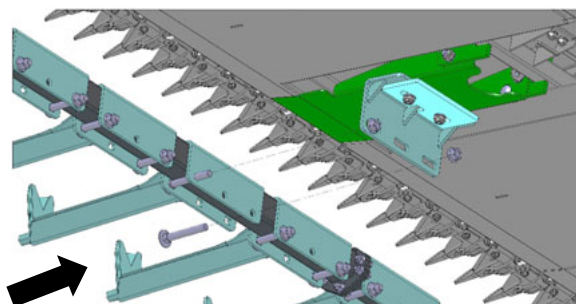

L'arête avant des supports arrive maintenant au droit des tubes de fixation des diviseurs.

Fixez ces tubes à l'aide des vis M10x30

et des contre-écrous fournis sur les deux diviseurs ainsi que le côté droit de la poutre comme décrit précédemment page 21 pour le côté gauche.

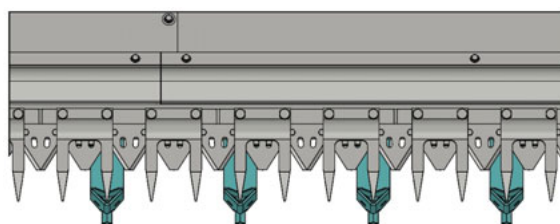

L'équerre de fixation montée libre sur le renfort de poutre est maintenant repoussée vers l'avant, alignée sur les supports de plateau puis vissée sur ceux-ci à l'aide des deux vis à collet carré M12X95 fournies et de deux écrous à embase crantée M12.

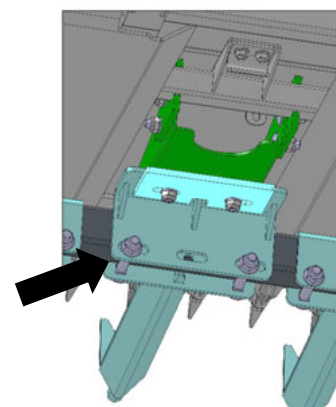

L'équerre de fixation est ensuite fixée au renfort à l'aide des vis à collet carré M10x30 fournies comme mentionné page 26.

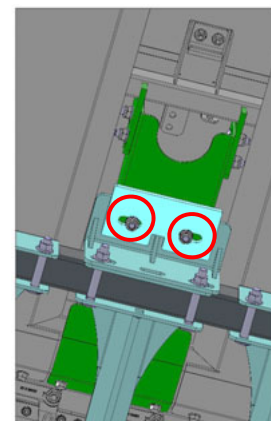

Instructions de montage

Montage des raidisseurs

Visser les raidisseurs dans les supports de plateau précédemment installés **sans oublier le contre-écrou !!!**

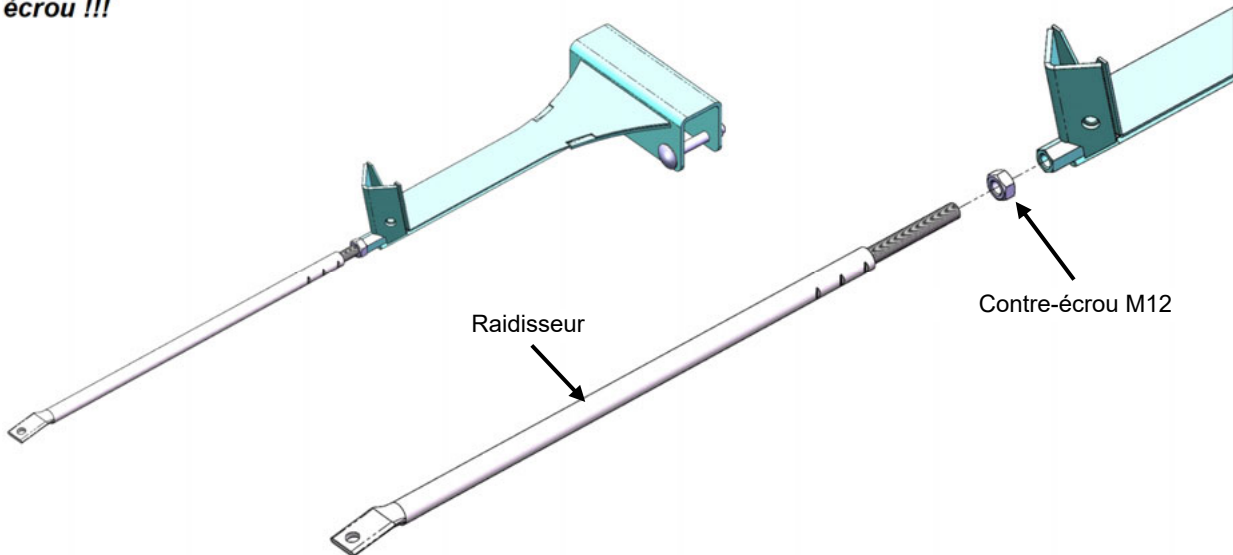

Attention !

Ne serrer les contre-écrous M12 qu'une fois les plateaux montés.



À l'aide d'un plateau, vérifier que la profondeur de vissage du raidisseur (cote « X ») permette de faire coïncider son trou avec celui de l'avant du plateau.

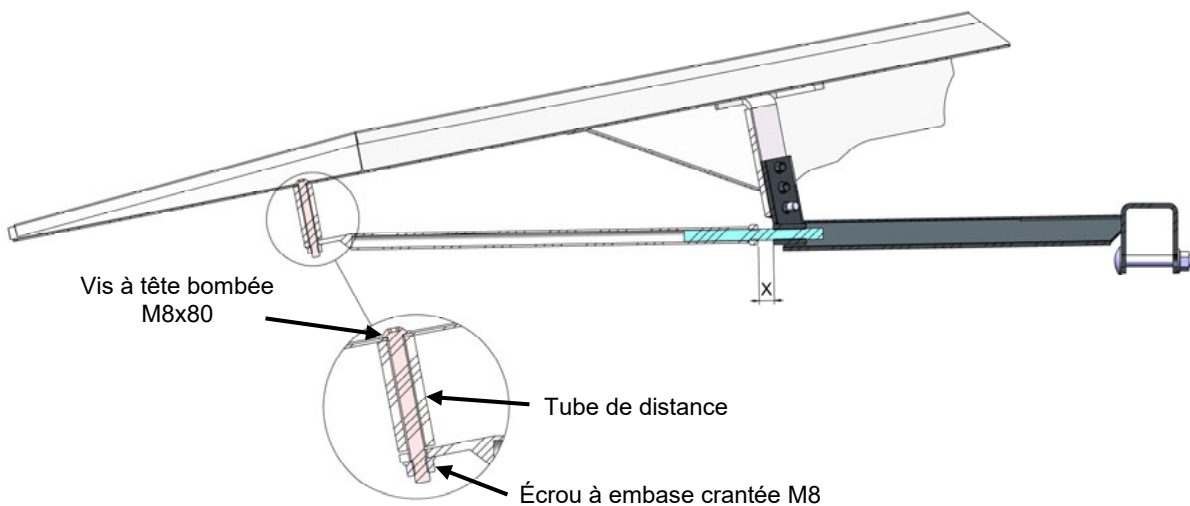

Instructions de montage

Fixation des plateaux intermédiaires

Les plateaux sont fixés sur les supports à l'aide de deux vis M10x20 à embase crantée. La hauteur doit être réglée de manière à ce que les cache-doigts reposent sur le dessus des doigts.

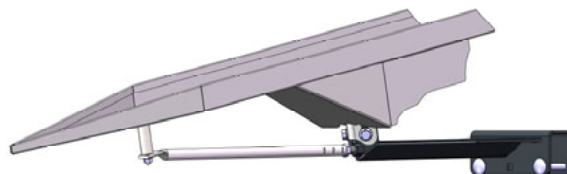

Pour augmenter la rigidité des plateaux lors de la récolte, positionnez-les de manière à ce qu'ils soient enfoncés le plus loin possible sur le support de plateau à l'avant et qu'ils soient en contact avec la table de coupe sur toute leur largeur à l'arrière.

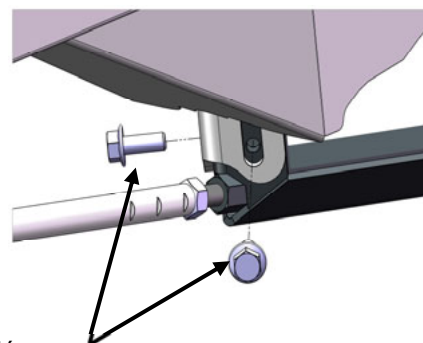

Vis à embase crantée
M10x20

Le raidisseur est fixé à la pointe du plateau à l'aide d'une vis M8x80 à tête bombée et d'un écrou à embase crantée M8.

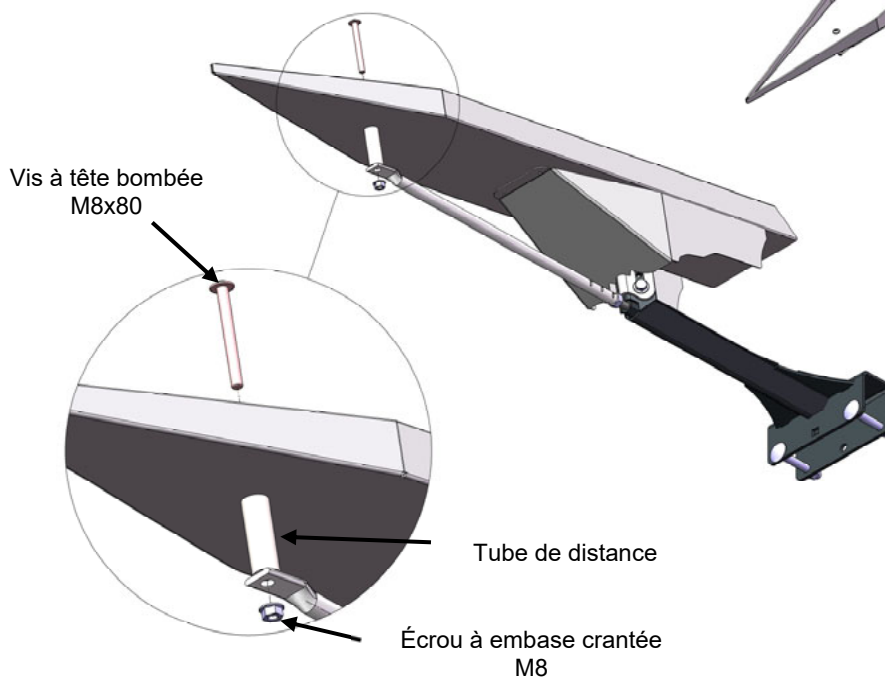

Vis à tête bombée
M8x80

Tube de distance

Écrou à embase crantée
M8

Instructions de montage

Avant d'effectuer tout travail ultérieur, assurez-vous que les deux parties latérales de l'équipement de tournesol sont en contact correct avec les extrémités des parties latérales de la coupe.



Commencez par attacher les plateaux centraux sur le côté gauche de l'en-tête. Assurez-vous de faire attention à la distance entre la poutre et la partie latérale de l'équipement de tournesol ainsi qu'à la distance entre la poutre et le support du premier plateau central sur le côté gauche de la coupe. Ces dimensions sont indiquées sur le dessin d'ensemble plastifié du papier de l'équipement de tournesol.

Situation avec plateau 2 doigts

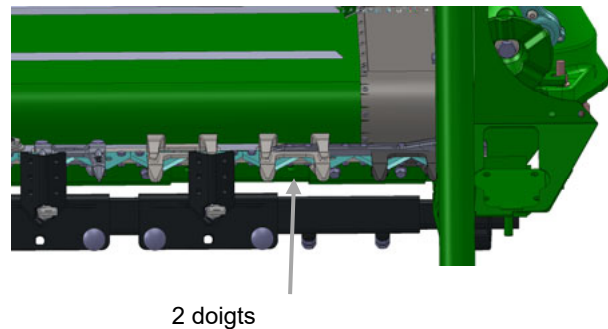

Situation avec plateau 3 doigts

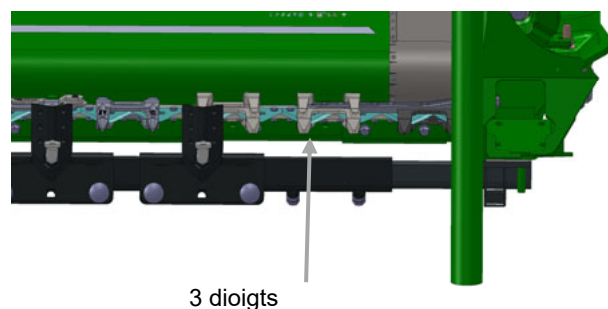

Alignez le premier support de plateau en fonction des dimensions sur le dessin plastifié et faites glisser le premier plateau centrale sur les doigts à partir de l'avant.



Instruction de montage

Sur le côté gauche de la coupe, les dos des doigts sont plus haut et a une forme différente des autres doigts du système de coupe. Ces doigts déterminent la hauteur de la première plateau centrale et donc – si toutes les autres plateaux sont alignées avec elle – la hauteur des plateaux centraux et marginale vers le système de coupe.

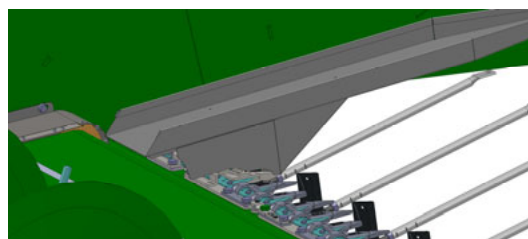
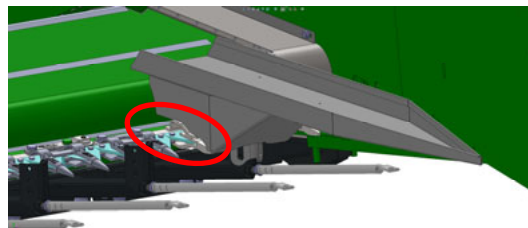

Faites glisser toutes les autres plateaux centraux sur les doigts par l'avant.

Assurez-vous que la couverture des doigts saisit les doigts latéralement et par le bas.

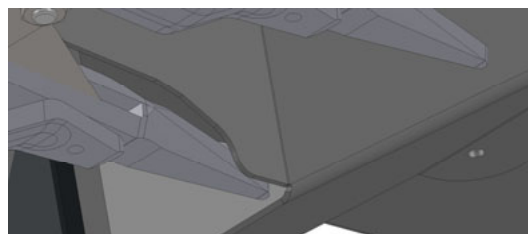
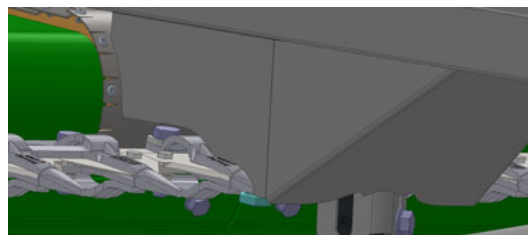

Si ce n'est pas le cas, la position d peut être modifiée vers l'avant ou vers l'arrière avec les supports de plateau vissés par rapport aux doigts.

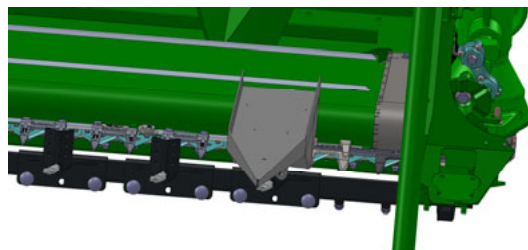

Instruction de montage

Installez les deux vis, mais ne les serrez pas encore et ajustez le raidisseur à la position du plateau. Le plateau doit s'insérer parfaitement dans le prisme du support du plateau à l'avant et le couvre-doigt doit couvrir les doigts en bas et sur les côtés.

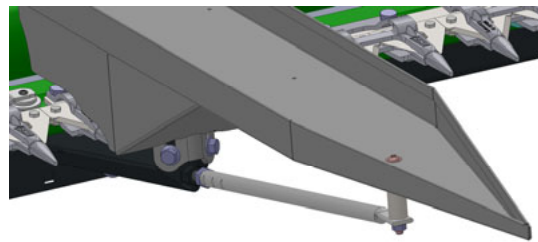
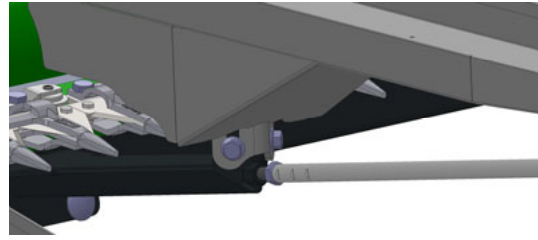

Lors du réglage des plateaux centraux, assurez-vous qu'ils sont à une distance suffisante du convoyeur ou des tunnels sur le convoyeur. Veuillez noter que le rouleau de déviation avant du convoyeur peut se déplacer vers l'avant en raison de l'étiement du convoyeur.

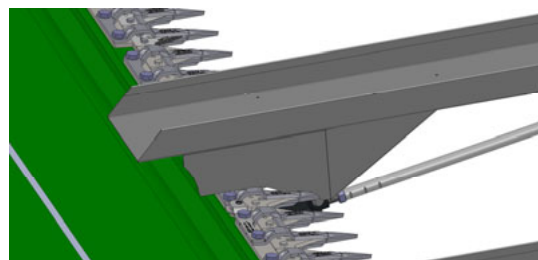
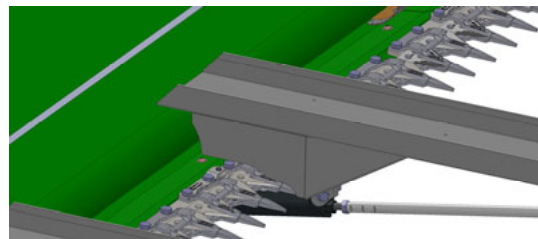

Instruction de montage

Également dans les zones où les plateaux centraux couvrent les couvercles entre les convoyeurs, vérifiez s'il y a une distance suffisante.

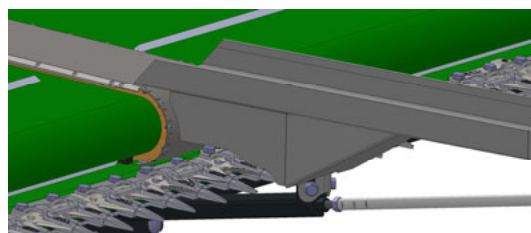
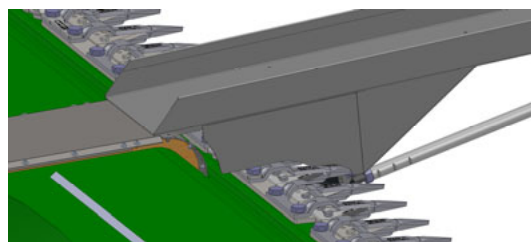

Si tous les plateaux sont correctement alignés et ont une distance suffisante par rapport au convoyeur et au couvercle du convoyeur, serrez les attaches de toutes les plateaux ou supports de plateau.

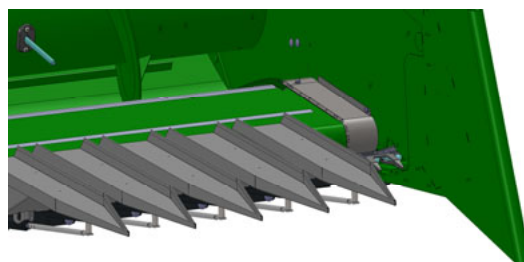

Instruction de montage

Fixation des plateaux d'extrémité & alignement des panneaux latéraux

Encore une fois, assurez-vous que les deux parties latérales de l'équipement de tournesol sont correctement alignées avec les extrémités des panneaux latéraux de l'en-tête.

Alignez les plateaux centraux en plastique à une hauteur uniforme à l'aide des entretoises centrales.



Placez la plaque d'espacement 40404 entre les plateaux d'extrémité gauche et droit et la plaque latérale de la rallonge de tournesol respective une fois chacune.

!Attention!

Seulement avec la rallonge de tournesol pour PF735 2 pièces d'entretoises 40404 doivent être installées sur le côté gauche. Faites toujours attention au dessin d'ensemble laminé!

Vis à tête bombée
M8x30 avec écrou à embase
crantée
M8

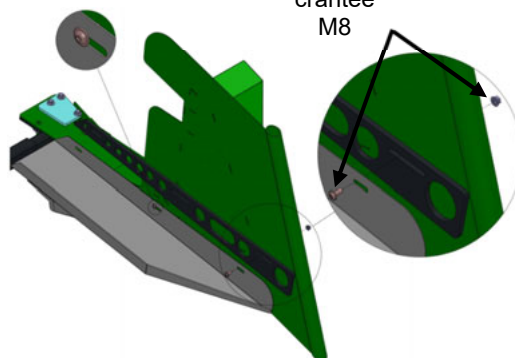

Vérifiez à nouveau que les plateaux centraux sont alignés uniformément les uns avec les autres en hauteur.

Alignez la hauteur des deux plateaux d'extrémité avec les plateaux centraux et faites en sorte que les bords de fuite des plateaux d'extrémité correspondent aux bords de fuite des plateaux centraux.

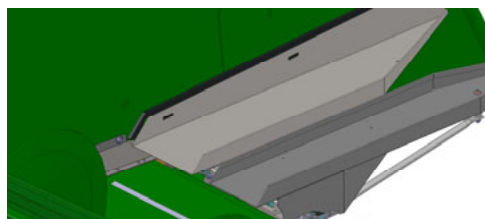
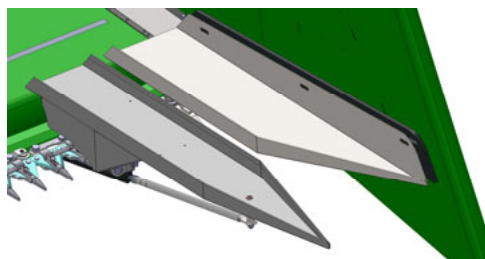

Veillez à ce que le plateau d'extrémité n'entre pas en contact avec le tube d'attaque des diviseurs

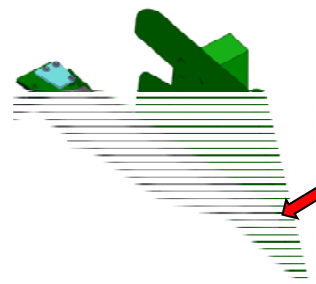

Instruction de montage

Fixez les plateaux d'extrémité aux parties latérales au moyen de pinces à vis et percez les trous allongés des plateaux d'extrémité sur la partie latérale avec une perceuse Ø 9 mm. Vissez les deux plateaux d'extrémité avec des vis à tête bombée M8x25 et des écrous de verrouillage M8.

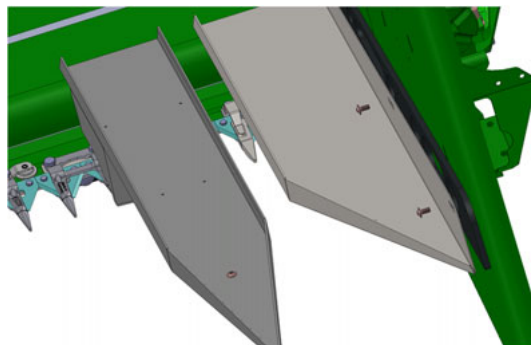

Assurez-vous de marquer la position des plateaux d'extrémité sur les panneaux latéraux, car les plateaux latéraux devront être démontés à nouveau plus tard.



Instruction de montage

À partir de l'année modèle 2023, tous les équipements de tournesol comprennent des plateaux d'extrémités avec couvre-doigts réglables.

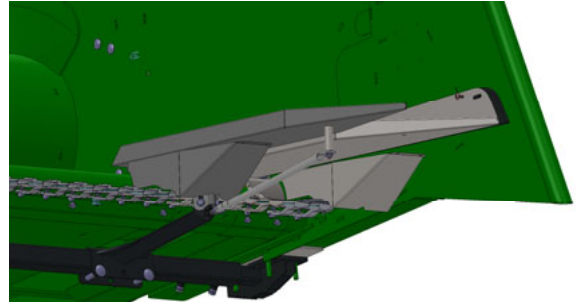

Après avoir aligné et attaché les plateaux d'extrémité aux panneaux latéraux, les couvre-doigts doivent être fixés aux plateaux d'extrémité.

Faites glisser la couverture des doigts sur les doigts et alignez la couverture des doigts avec les doigts de sorte que tous les doigts soient couverts uniformément et que la couverture des doigts soit centrée sur les flancs des doigts.

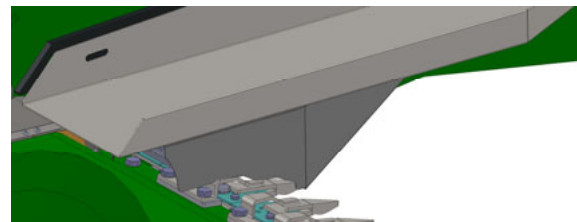
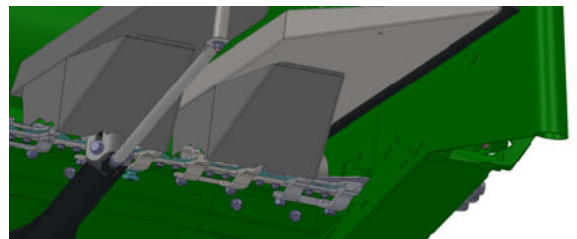
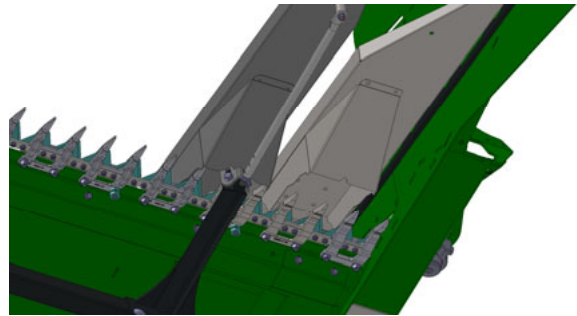

Instruction de montage

Ensuite, dessinez les trous des couvre-doigts sur la face inférieure des plateaux d'extrémité, puis démontez les plateaux d'extrémité. Percez des trous dans les plateaux d'extrémité aux points marqués. Le diamètre du trou doit correspondre à celui des couvre-doigts.

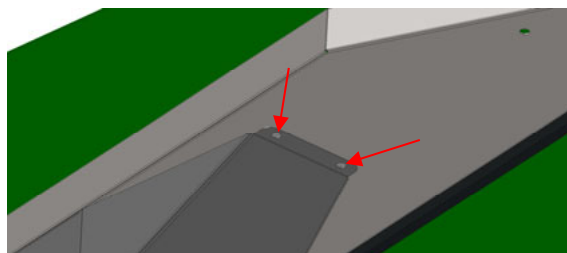

Fixez les couvre-doigts aux plateaux d'extrémité percés et rattachiez les plateaux d'extrémité aux panneaux latéraux en fonction des marquages que vous avez appliqués. Après avoir aligné toutes ces pièces, serrez toutes les attaches.

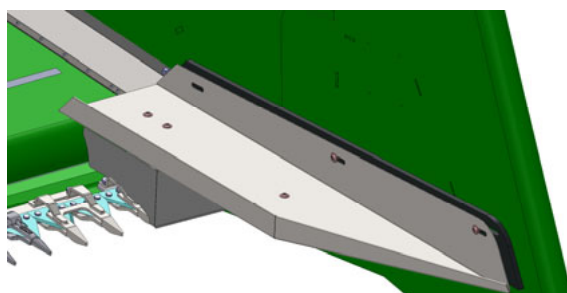
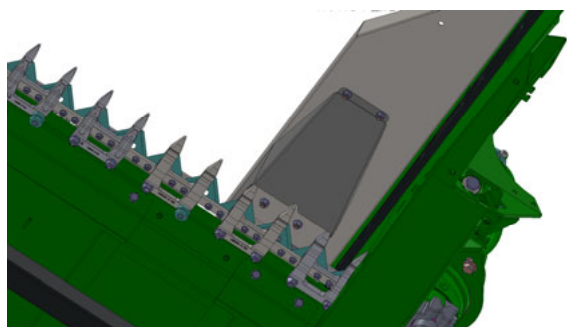

Instructions de montage

Fixation des diviseurs et des supports de fixation

Après avoir aligné les diviseurs à l'aide des plateaux, les composants doivent être immobilisés.

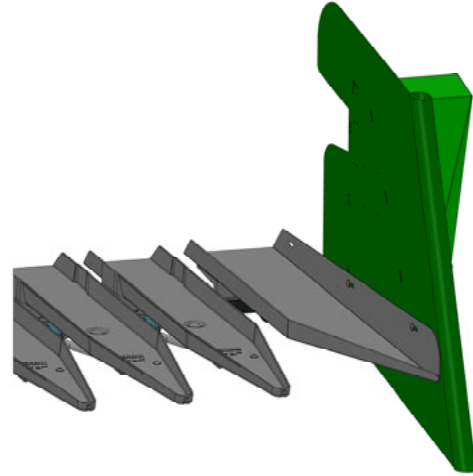

Immobilisez ensuite les supports de fixation de chaque côté de la poutre (voir page 21) à l'aide des vis M10x30 et les contre-écrous M10 fournis.

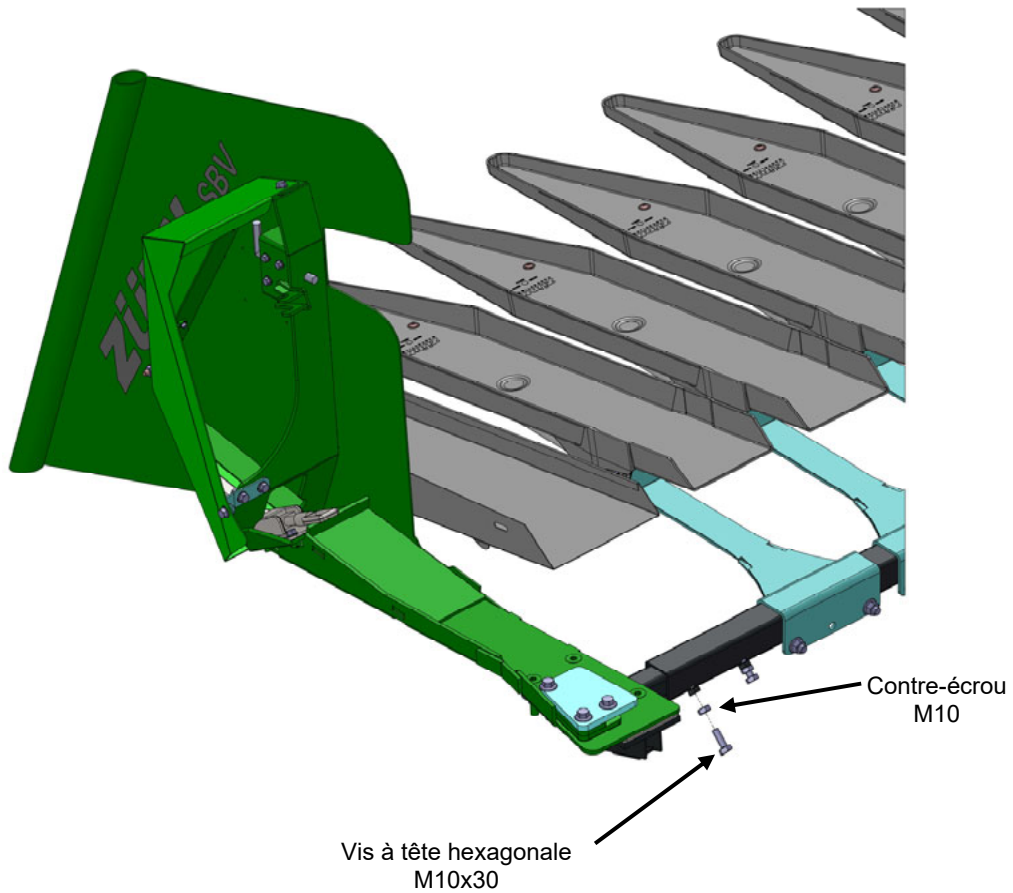

Instructions de montage

Montage des plaques à rabatteur

L'étape suivant consiste à monter les plaques à rabatteur.

Pour ce faire, déposez d'abord trois tubes porte-griffes et leurs branches de fixation.

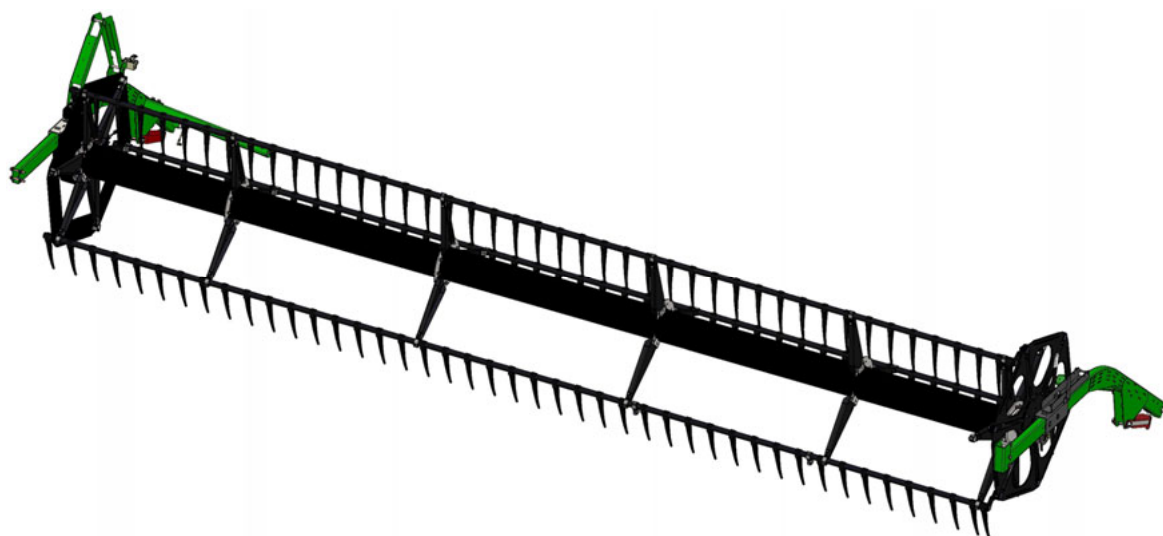
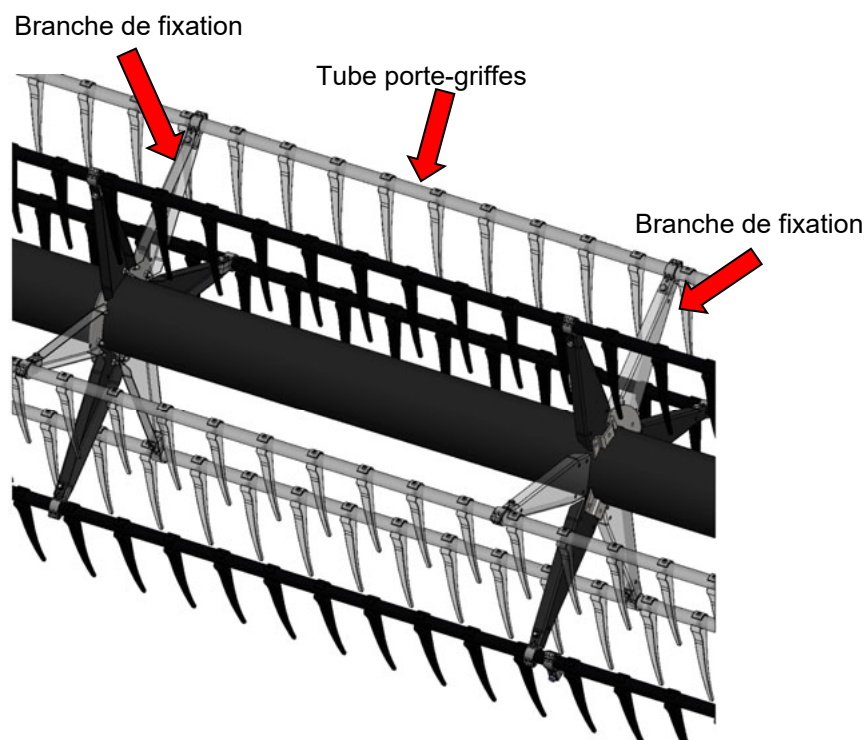

Instructions de montage

Montage des plaques à rabatteur dans le cas de griffes en plastique

Montez les colliers fournis sur les tubes du rabatteur et tracez les trous sur la plaque correspondante.

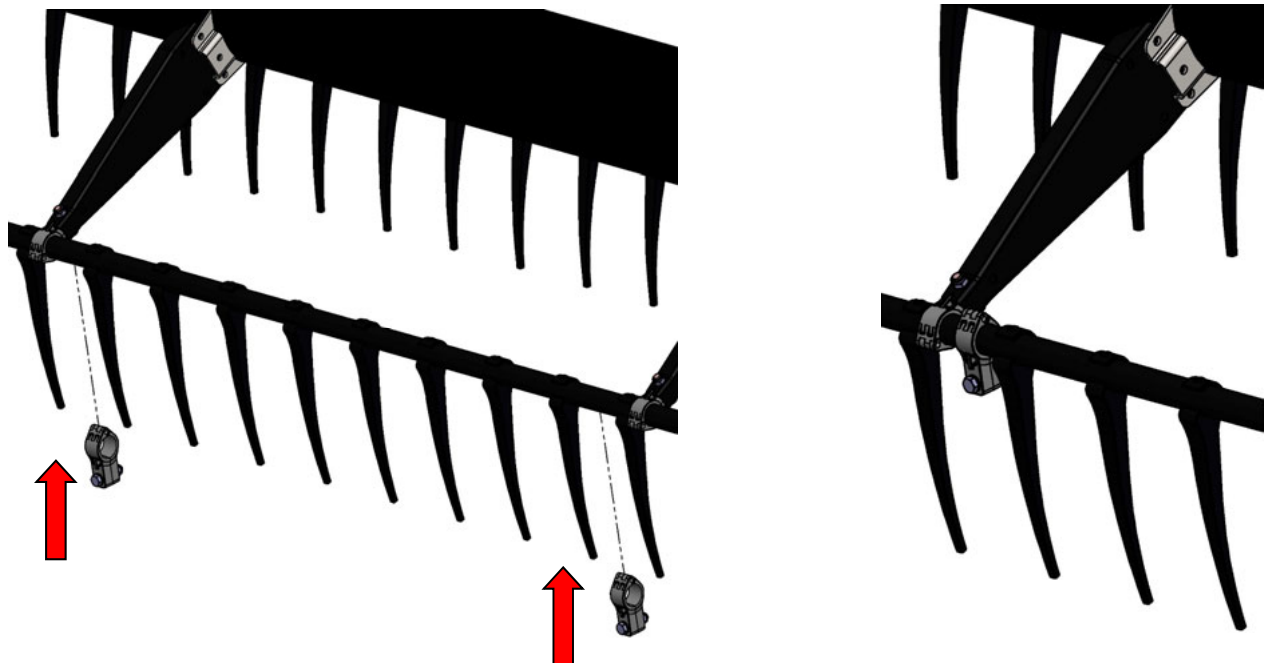
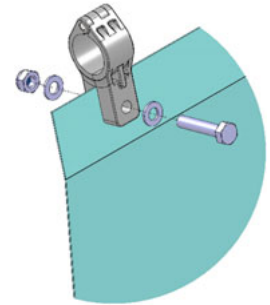

Percez les trous marqués dans les plaques et fixez-les.
Utilisez à cet effet les colliers et la visserie normalisée correspondante fournis.

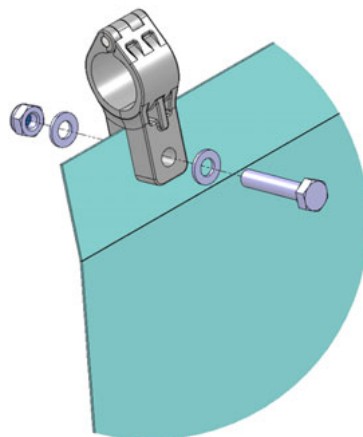

Instructions de montage

Montage des butées de rabatteur

Des butées de rabatteur sont montées côté droit et côté gauche sur les vérins de levage du rabatteur afin d'éviter que celui-ci ne frotte sur les plateaux dans sa position la plus basse.

Commencer l'opération en levant légèrement le rabatteur du côté gauche (par exemple à l'aide d'une chèvre), de manière à ce que le boulon reliant la tige du vérin de levage au bras du rabatteur puisse être retiré facilement.

Mettre en place la butée gauche, remonter le boulon et la goupille, puis procéder de la même manière pour monter la butée côté droit.



Butée de rabatteur
gauche



Butée de rabatteur
droite



Dépose et pose de l'équipement tournesol assemblé

Dépose

Déboulonnez le renfort de poutre puis abaissez la coupe et ouvrez les grenouillères de manière à pouvoir sortir la coupe de l'équipement tournesol. Retirez les plaques à rabatteur et remontez les tubes porte-griffes manquants.

Pose

Avancez la moissonneuse-batteuse pour introduire la coupe à céréales dans l'équipement tournesol posé sur le sol.



Veillez à ce que les doigts de la coupe entrent des deux côtés dans les plateaux !!!

Verrouillez l'équipement tournesol sur la coupe à céréales à l'aide des grenouillères, puis fixez les renforts de poutre.

Montez ensuite les plaques à rabatteur.

Pièces détachées

Diviseur à droite

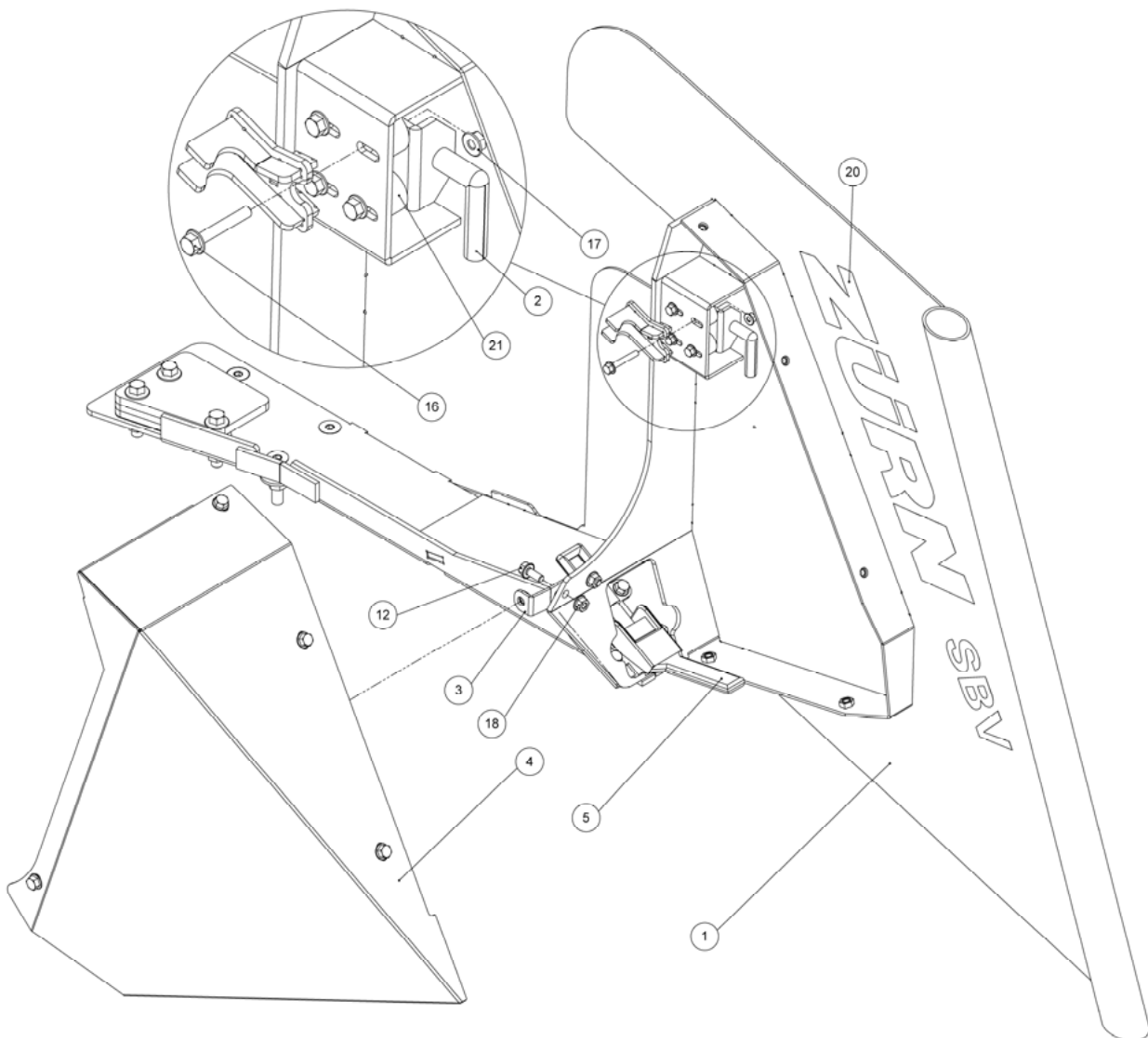

Pièces détachées

Diviseur à droite

Pos.	Quantité	Réf.	Désignation	Description
1	1	40593	Plaque latérale droite assembl. soudée	
2	1	25116	Federriegel für Stützrad MY 06	
3	1	40740	Haltewinkel Schutz links kpl	
4	1	40540	Schutz Rechts	
5	1	40562	Schnellverschluss	
6	1		Klemmkotz oben	Voir pack d'acc. page 58-59
7	1		Distanzblech oben	Voir pack d'acc. page 58-59
8	1		Distanzblech unten	Voir pack d'acc. page 58-59
9	1		Abstimblech unten	Voir pack d'acc. page 58-59
10	2	40567	Distanzplatte Aussenhalterung	
11	10	70043	Sechskantschraube mit Flansch	DIN 6921 - M8x16
12	2	70044	Sechskantschraube mit Flansch	DIN 6921 - M8x20
13	3	70352	Scheibe	DIN 9021 - 12
14	2		Sechskantschraube mit Flansch	Voir pack d'acc. page 58-59
15	1		Sechskantschraube mit Flansch	Voir pack d'acc. page 58-59
16	4	70838	Sechskantschraube mit Flansch	DIN 6921 - M6x40
17	4	70233	Sechskantmutter mit Flansch	DIN 6923 - M6
18	2	70005	Sechskantmutter mit Flansch	DIN6923 - M8
19	6	70012	Sechskantmutter mit Flansch	DIN 6923 - M12
20	1	41056	Aufkleber Zürn SBV	
21	4	40395	Distanzhülse Varifeed	
1-21	1	-	Plaque latérale droite complète	Assemblée

Pièces détachées

Diviseur à gauche

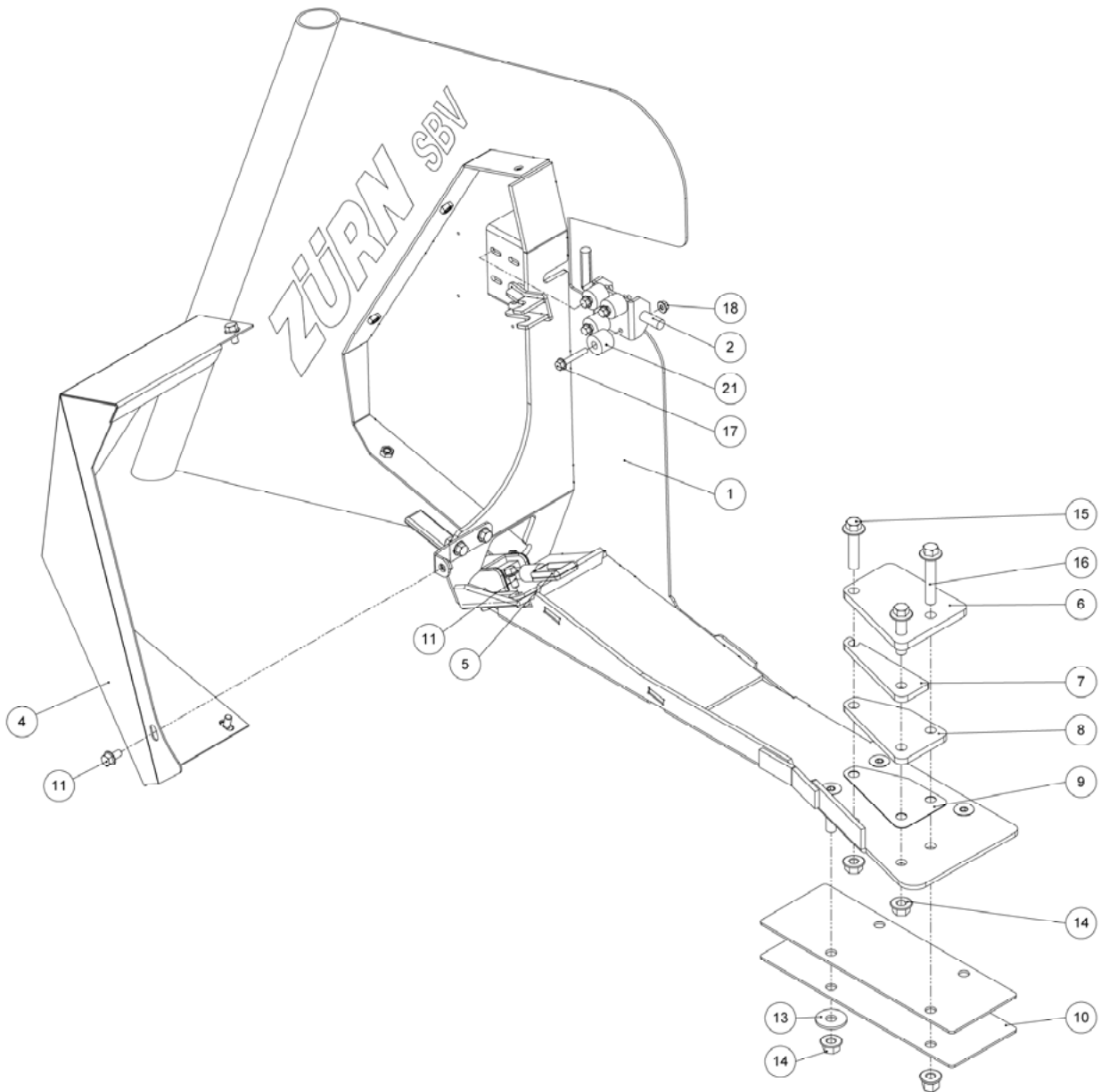

Pièces détachées

Diviseur à gauche

Pos.	Quantité	Réf.	Désignation	Description
1	1	40592	Plaque laterale gauche assembl. soudée	
2	1	25116	Federriegel für Stützrad MY 06	
3	1	40740	Haltewinkel Schutz links kpl	
4	1	40508	Schutz Links	
5	1	40562	Schnellverschluss	
6	1		Klemmklotz oben	Voir pack d'acc. page 58-59
7	1		Distanzblech oben	Voir pack d'acc. page 58-59
8	1		Distanzblech unten	Voir pack d'acc. page 58-59
9	1		Abstimblech unten	Voir pack d'acc. page 58-59
10	2	40567	Distanzplatte Aussenhalterung	
11	10	70043	Sperrzahnschraube mit Flansch	ähnl. DIN 6921 - M8x16
12	2	70044	Sperrzahnschraube mit Flansch	ähnl. DIN 6921 - M8x20
13	3	70352	Scheibe	DIN 9021 - 12
14	6	70012	Sechskantmutter mit Flansch	DIN 6923 - M12
15	2		Sechskantschraube mit Flansch	Voir pack d'acc. page 58-59
16	1		Sechskantschraube mit Flansch	Voir pack d'acc. page 58-59
17	4	70838	Sechskantschraube mit Flansch	DIN 6921 - M6x40
18	4	70233	Sechskantmutter mit Flansch	DIN 6923 - M6
19	2	70005	Sechskantmutter mit Flansch	DIN6923 - M8
20	1	41056	Aufkleber Zürn SBV	
21	4	40395	Distanzhülse Varifeed	
1-21	1	-	Plaque latérale gauche complète	Assemblée

Pièces détachées

Bras et poutres

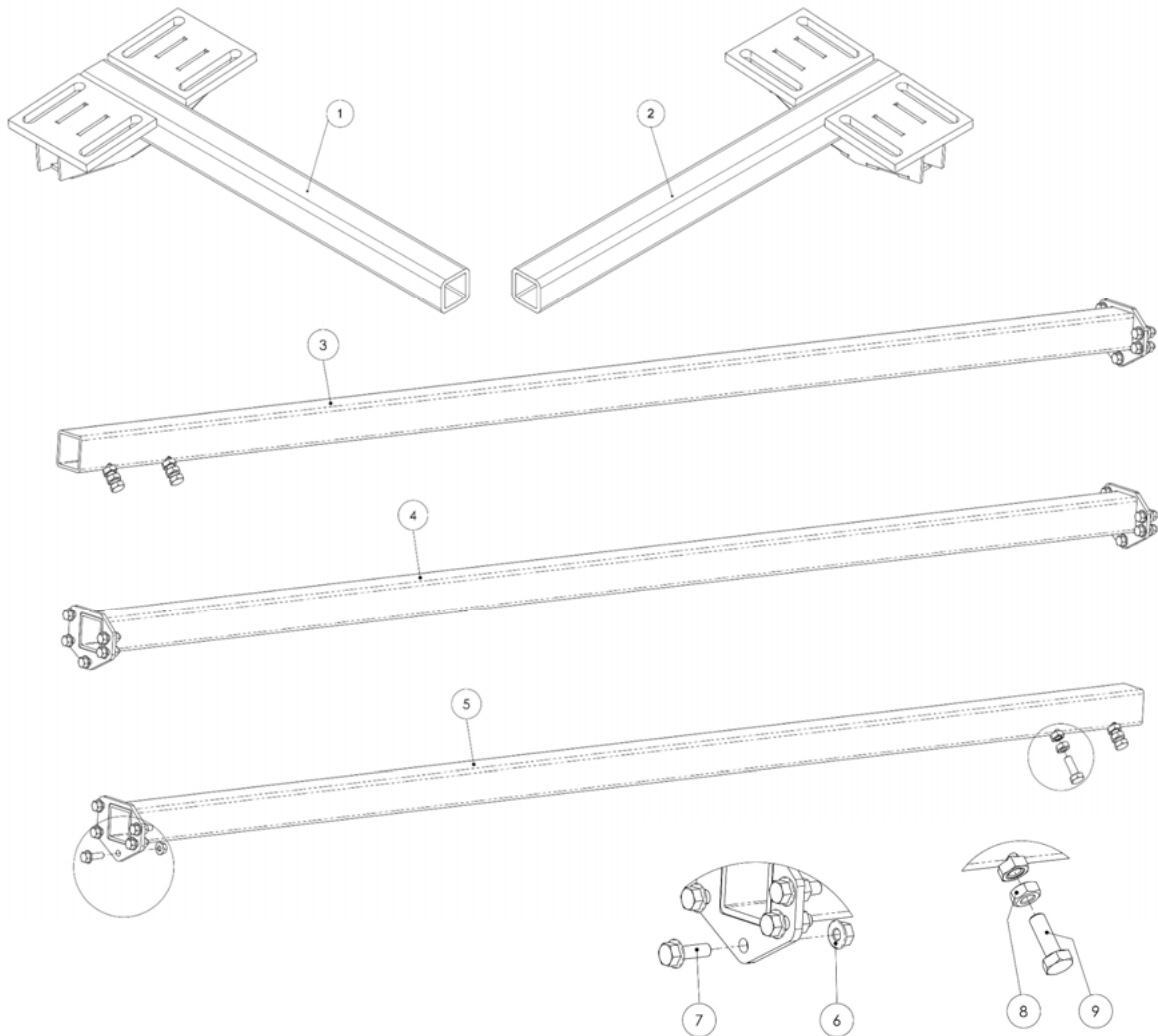

Pos.	Quantité	Réf.	Désignation	Description
1	1	40528	Haltebock Seitenteil links	
2	1	40574	Haltebock Seitenteil rechts	
3	1	40019	Haltestange links kpl	1780mm
4	AR	40018	Haltestange Mitte kpl	1828,8mm
5	1	40020	Haltestange rechts kpl	1137mm
	1	40022	Haltestange rechts kpl	223mm
	1	40023	Haltestange rechts kpl	1517mm
	1	40030	Haltestange rechts kpl	1780mm
6	AR	093230	Sechskantschraube mit Flansch	DIN6921 M8x25
7	AR	70005	Sechskantmutter mit Flansch	DIN6923 M8
8	4	70015	Sechskantmutter	DIN 934 M10
9	4	70061	Sechskantschraube	DIN 933 M10x30

Pièces détachées

Poutres

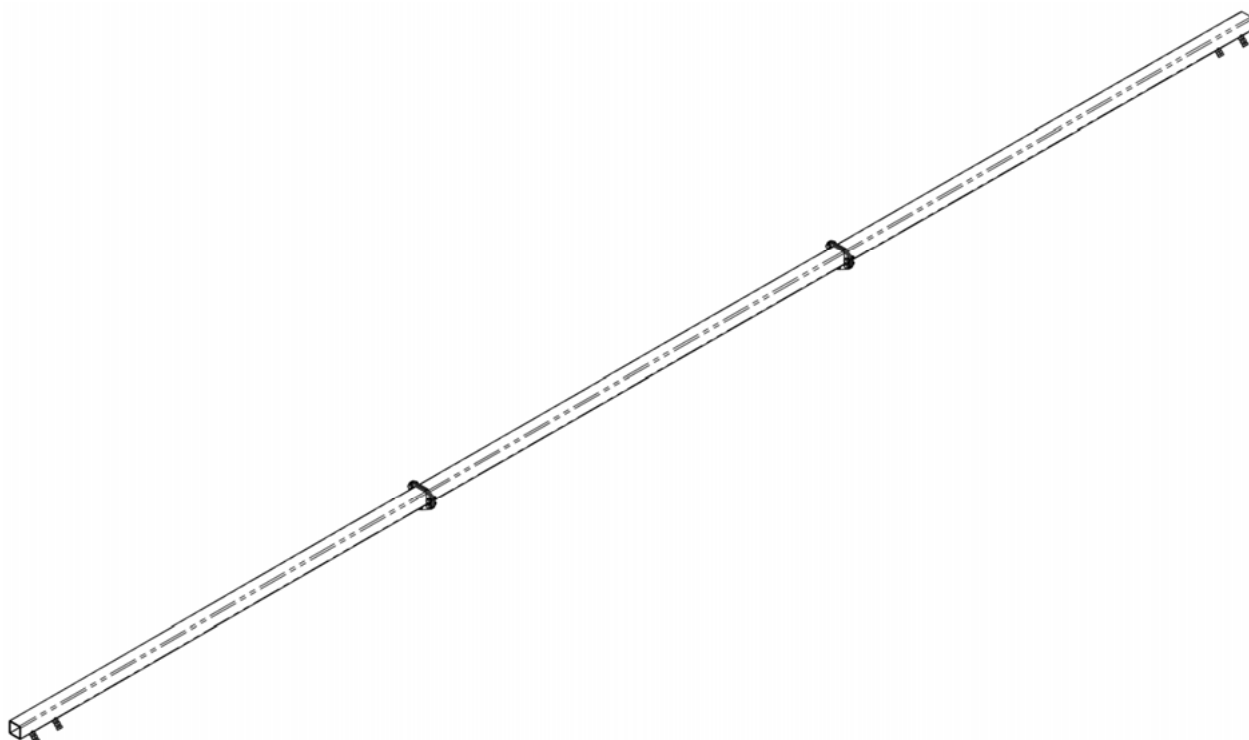

Type	Quantité	Réf.	Désignation	Description
622X/722X 6,70m	1	40019	Haltestange links kpl.	
	2	40018	Haltestange Mitte kpl.	
	1	40020	Haltestange rechts kpl.	
	15	093230	Sechskantschraube mit Flansch	DIN 6921 M8x25
	15	70005	Sechskantmutter mit Flansch	DIN 6923 M8
625X/725X 7,60m	1	40019	Haltestange links kpl.	
	3	40018	Haltestange Mitte kpl.	
	1	40022	Haltestange rechts kpl.	
	20	093230	Sechskantschraube mit Flansch	DIN 6921 M8x25
	20	70005	Sechskantmutter mit Flansch	DIN 6923 M8
630X/730X 9,15m	1	40019	Haltestange links kpl.	
	3	40018	Haltestange Mitte kpl.	
	1	40030	Haltestange rechts kpl.	
	20	093230	Sechskantschraube mit Flansch	DIN 6921 M8x25
	20	70005	Sechskantmutter mit Flansch	DIN 6923 M8
635X/735X 10,50m	1	40019	Haltestange links kpl.	
	4	40018	Haltestange Mitte kpl.	
	1	40023	Haltestange rechts kpl.	
	25	093230	Sechskantschraube mit Flansch	DIN 6921 M8x25
	25	70005	Sechskantmutter mit Flansch	DIN 6923 M8

Pièces détachées

Plaques à rabatteur

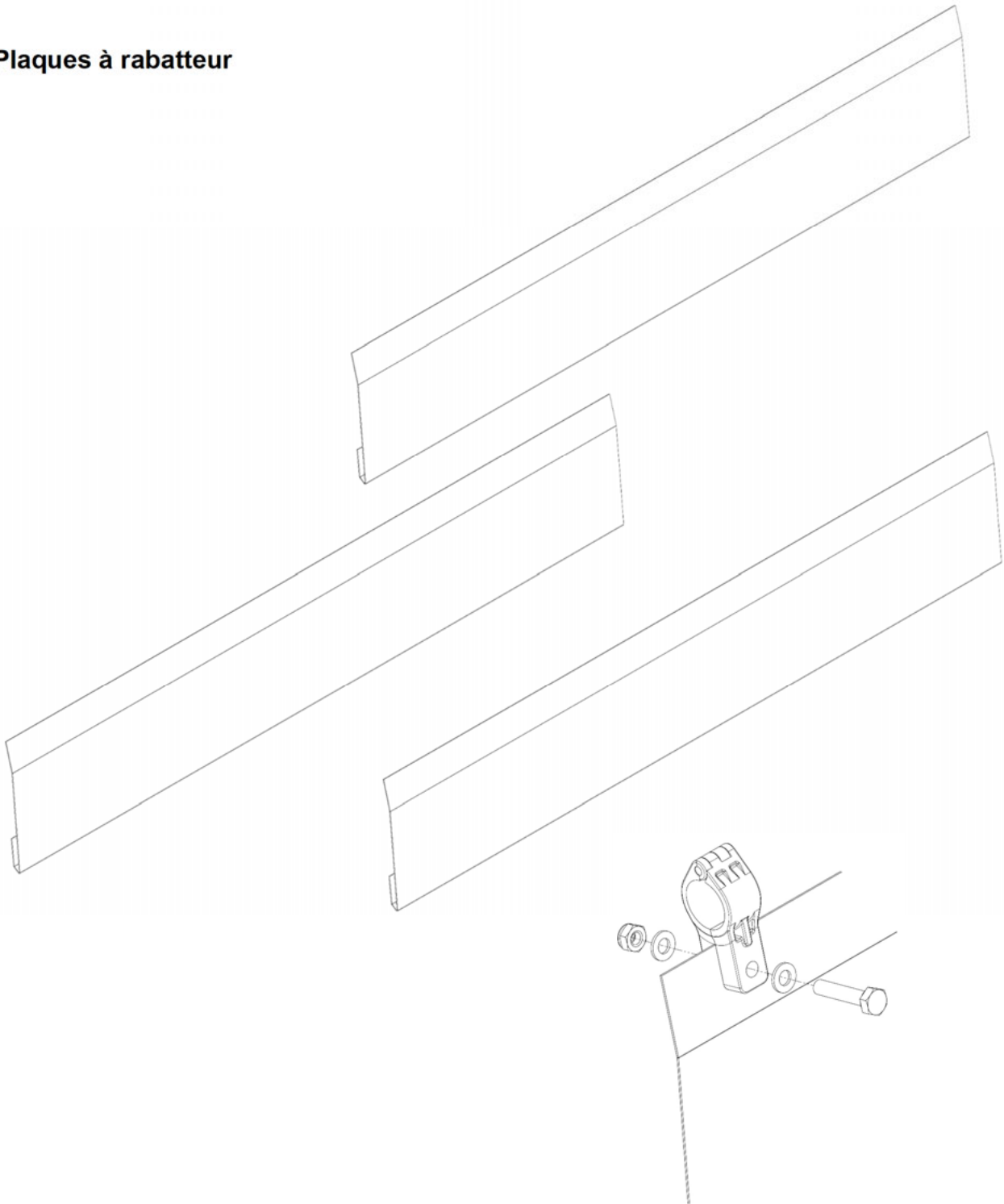

Fixation à rabatteur avec
griffes en plastique

Pièces détachées

Plaques à rabatteur

Type	Largeur	Réf.	Longueur	Quantité
722PF	6,70m	40082	980mm	3
		40083	1040mm	3
		40075	1320mm	3
		40080	1400mm	6
		AXE288032	Lager	30
		092020	Sechskantschraube DIN 933 – M10x50	30
		70075	Scheibe DIN 125A – 10	60
		70021	Sechskantmutter DIN 985 – M10	30
725PF	7,60m	40075	1320mm	3
		40080	1400mm	6
		40084	1450mm	6
		AXE288032	Lager	30
		092020	Sechskantschraube DIN 933 – M10x50	30
		70075	Scheibe DIN 125A – 10	60
		70021	Sechskantmutter DIN 985 – M10	30
		730PF	9,15m	40080
40084	1450mm			6
AXE288032	Lager			36
092020	Sechskantschraube DIN 933 – M10x50			36
70075	Scheibe DIN 125A – 10			72
70021	Sechskantmutter DIN 985 – M10			36
735PF	10,50m			40126
		40127	1290mm	6
		AXE288032	Lager	42
		092020	Sechskantschraube DIN 933 – M10x50	42
		70075	Scheibe DIN 125A – 10	84
		70021	Sechskantmutter DIN 985 – M10	42

Pièces détachées

Plateau en acier

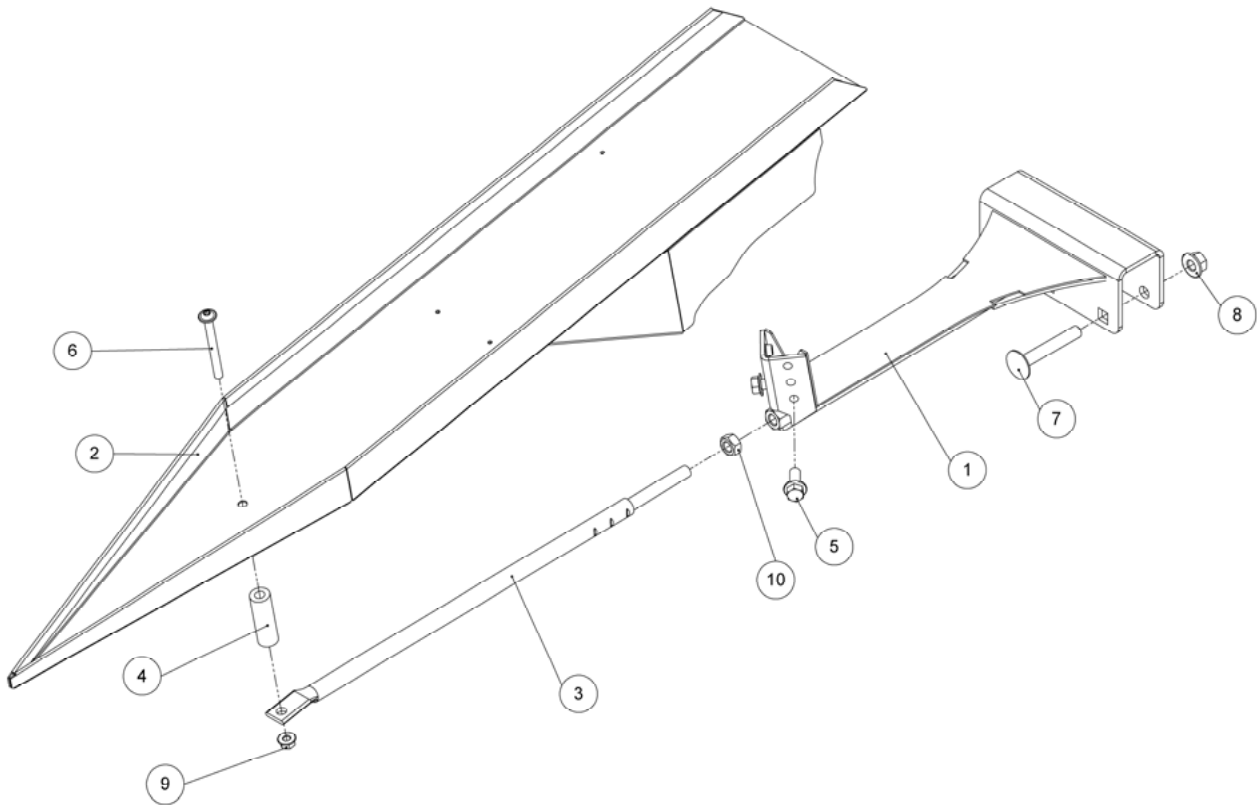

Pos.	Quantité	Réf.	Désignation	Description
1	1	40004	Schiffchenhalter kpl	Universal
2	1	41110	Blech Schiffchen Mitte	Premium Flow
3	1	40047	Abstrebung Schiffchen Mitte	
4	1	41138	Disanzrohr Abstrebung Schiffchen	Premium Flow 600/700
5	2	093223	Sechskantschraube mit Flansch	DIN 6921 M10x25
6	1	092048	Halbrundkopfschraube mit Innensechskant	ISO 7380-2 M8x80
7	2	70199	Schlossschraube	Ähnl. DIN 603 M12x80
8	2	70012	Sechskantmutter mit Flansch	DIN 6923 M12
9	3	70005	Sechskantmutter mit Flansch	DIN 6923 M8
10	1	091664	Sechskantmutter	DIN 934 M12

Pos	Réf.	22 p.	25 p.	30 p.	35 p.	Désignation
1-11	41113	27	31	38	45	Assemblage plateau central complet

Pièces detachées

Plateaux d'extrémité gauche et droit

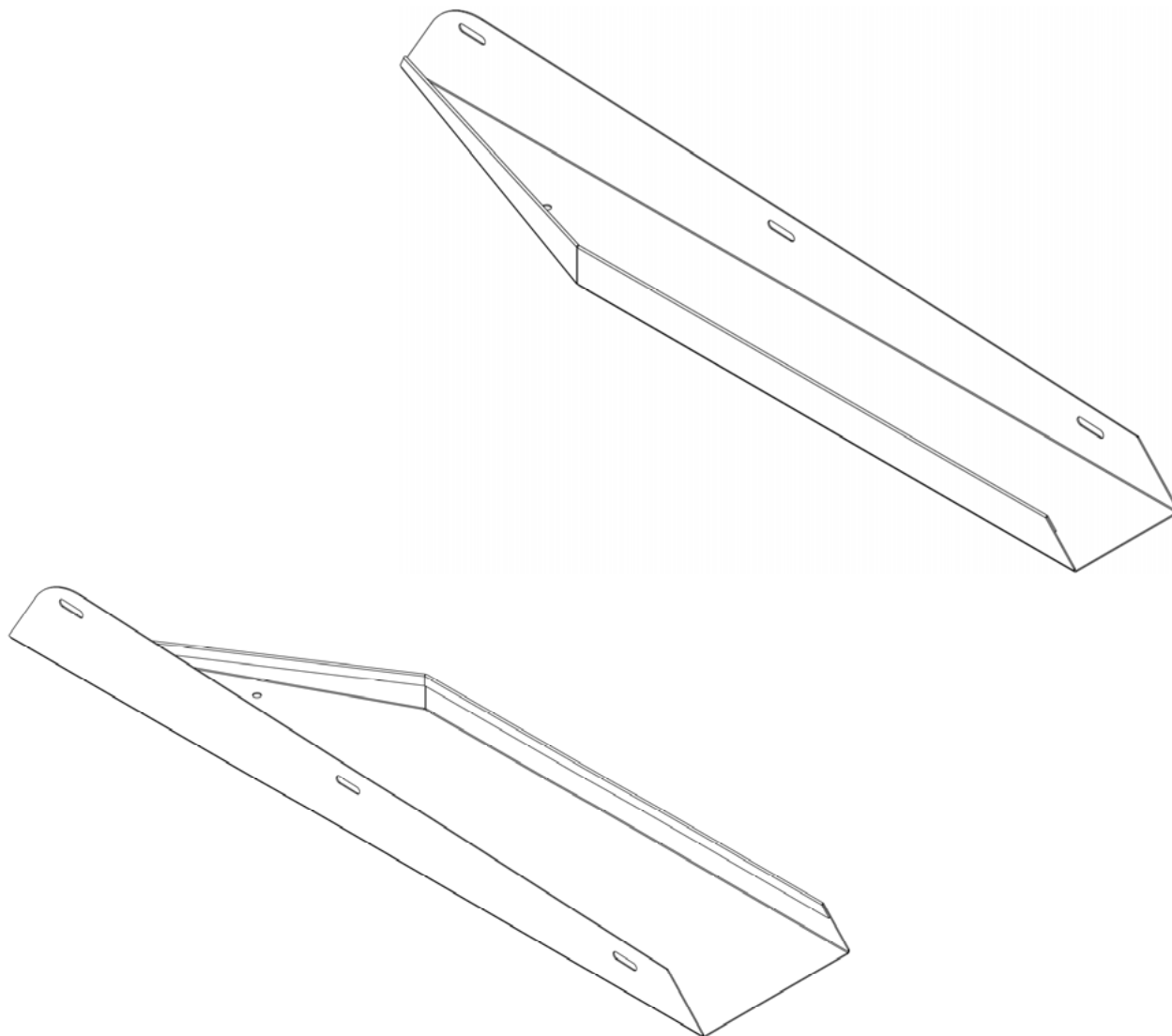

Pos.	Quantité	Réf.	Désignation	Description
1	1	40062	Plateau 2 doigts	gauche – 145 mm
	1	40058	Plateau 3 doigts	gauche – 212 mm
	1	40065	Plateau 2 doigts	droit – 135 mm
	1	40060	Plateau 3 doigts	droit – 212 mm

Pos	Réf.	22 p.	25 p.	30 p.	35 p.	Désignation
1	40062				1	Plateau 2 doigts gauche
	40058	1	1	1		Plateau 3 doigts gauche
	40065			1	1	Plateau 2 doigts droit
	40060	1	1			Plateau 3 doigts droit

Pièces détachées

Pack d'accessoires – Premium Flow 700

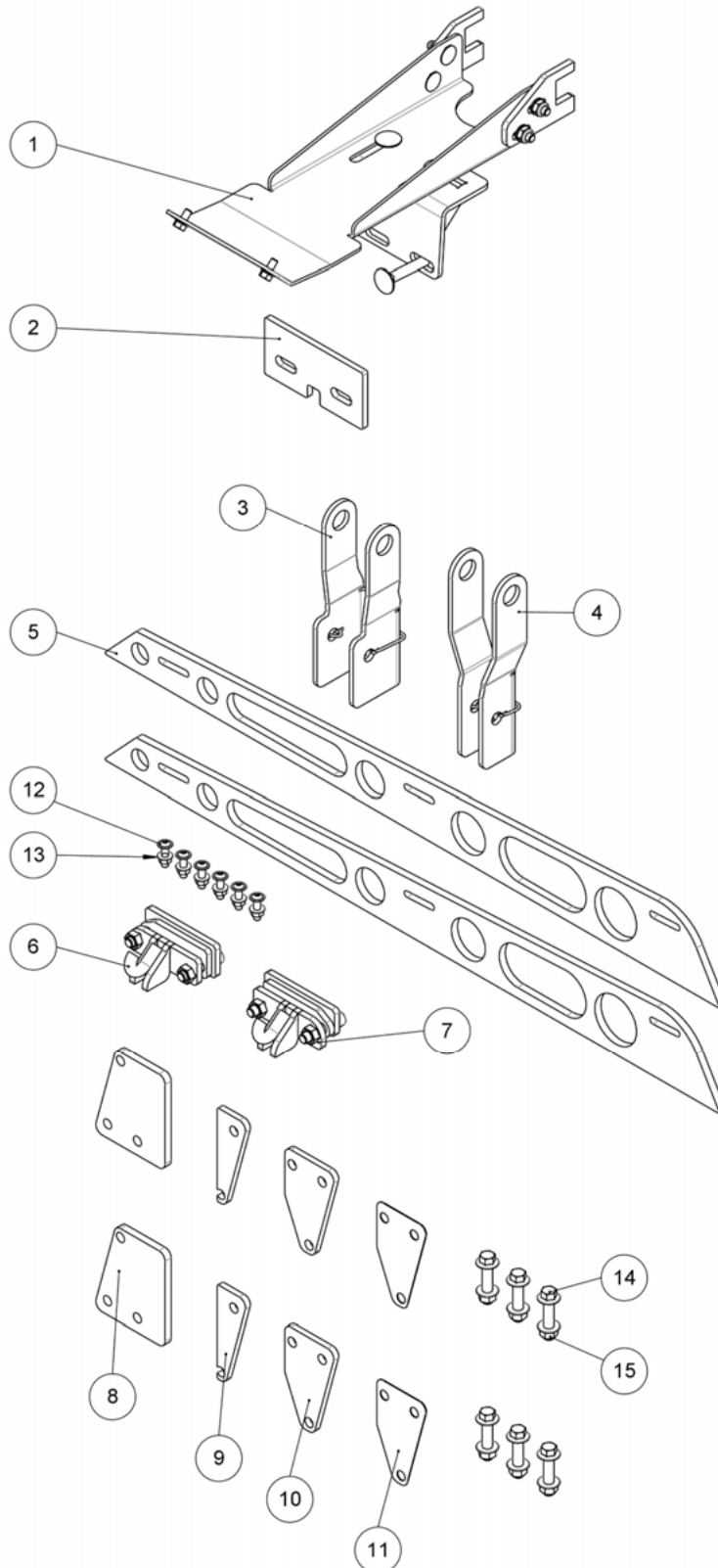

Pièces détachées

Pack d' accessoires – Premium Flow 700

Pos.	Quant.	Réf.	Désignation	Description
1	1		Mittelabstützung kpl. – Montagebaugruppe Premium Flow 600	Pack d'acc. 22 – 30 p. *
	2			Pack d'acc. 35 pieds *
2	1	40564	Deckplatte Mittelabstützung	
3	1		Haspelabstützung Links kpl.	Voir page 60
4	1		Haspelabstützung Rechts kpl.	Voir page 60
5	2	40404	Distanzblech Seitenteil	Épaisseur = 10 mm
6	1		Verriegelungseinheit links	Voir page 64
7	1		Verriegelungseinheit rechts	Voir page 64
8	2	40494	Klemmklotz oben	
9	2	40957	Distanzblech oben	
10	2	40956	Distanzblech unten	
11	2	40963	Abstimmblech unten	
12	6	091558	Halbrundkopfschraube mit Innensechskant	ISO 7380/2 – M8x30
13	6	70005	Sechskantmutter mit Flansch	DIN 6923 – M8
14	6	70824	Sechskantschraube mit Flansch	DIN 6921 – M12x55
15	6	70012	Sechskantmutter mit Flansch	DIN 6923 – M12

*voir page 62

Pièces détachées

Kit butées de rabatteur

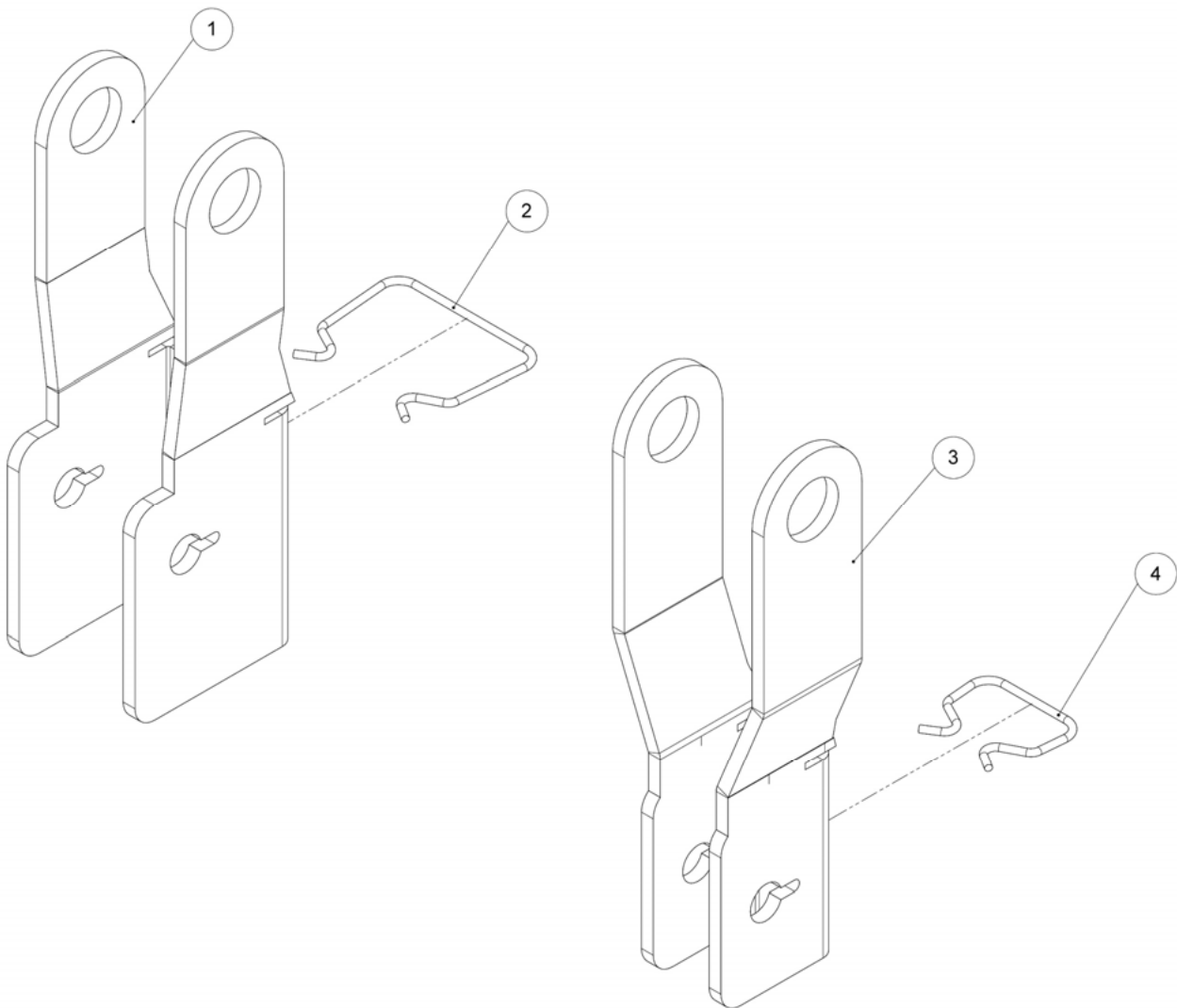

Pos.	Quantité	Réf.	Désignation	Information technique
1	1	40580	Haspelabstützung links	
2	1	HXE103986	Halter	
3	1	40582	Haspelabstützung rechts	
4	1	H87239	Halter	

Pièces détachées

Renforts de poutre

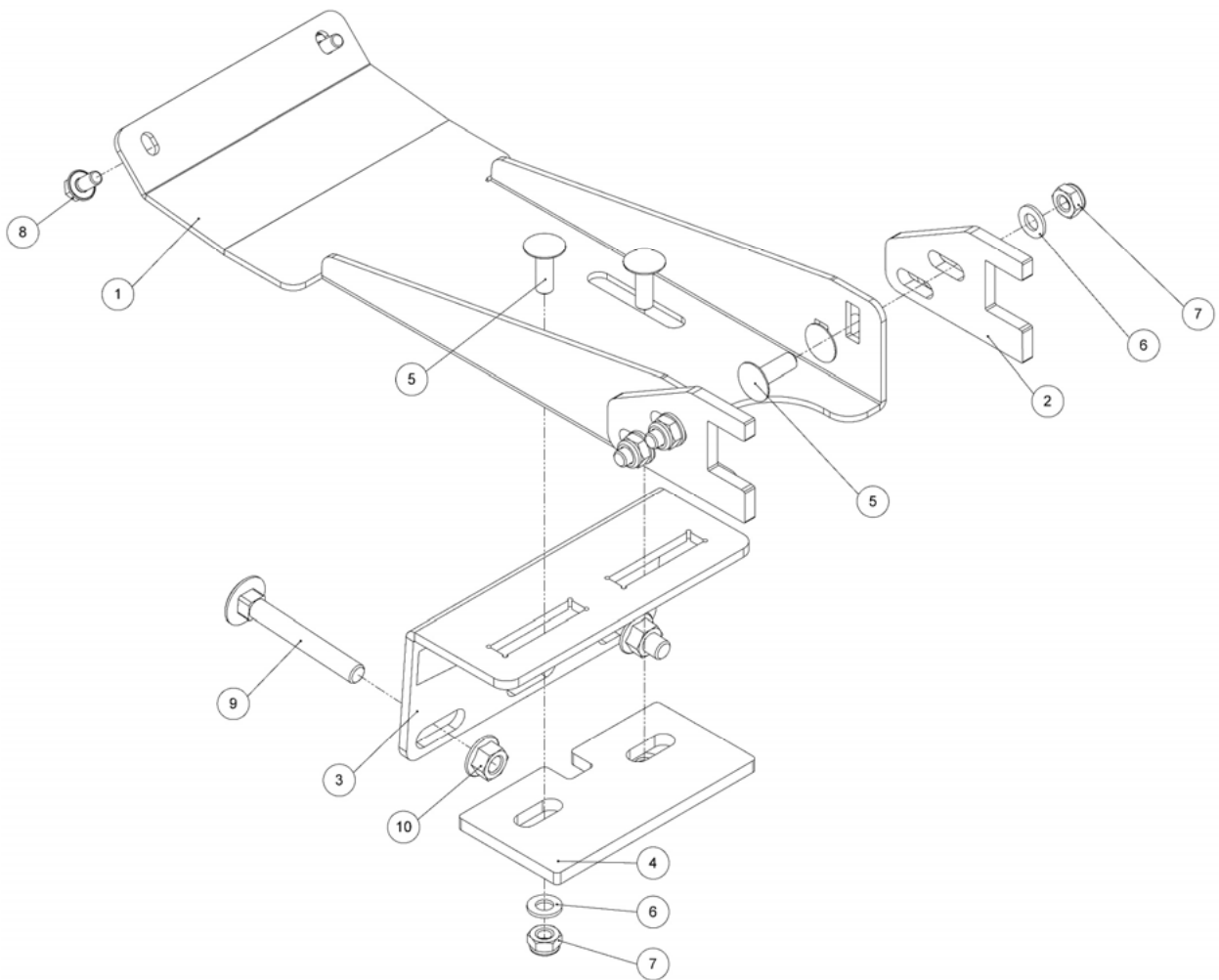

Pièces détachées

Pos.	Quantité	Réf.	Désignation	Information technique
1	1	40723	Blechteil Tastkufenhalter	
2	2	40724	Klemmblech Halter Mittelabstützung	
3	1	40958	Mittelabstützung kpl	
4	1	40564	Deckplatte Mittelabstützung	
5	6	93289	Schlossschraube	ähnl. DIN 603 - M10x30
6	6	70338	Scheibe	DIN 125 A - 10
7	6	70021	Sechskantmutter	DIN 985 - M10
8	2	70043	Sperrzahnschraube mit Flansch	ähnl. DIN 6921 - M8x16
9	2	70205	Schlossschraube	DIN 603 - M12x90
10	2	70012	Sechskantmutter mit Flansch	DIN 6923 - M12

Pos.	Réf.	722PF	725PF	730PF	735PF	Désignation
1-10	-	2	2	2	4	Sous ensemble renfort de poutre

Pièces détachées

Accessoires – Dispositifs de verouillage gauche et droit

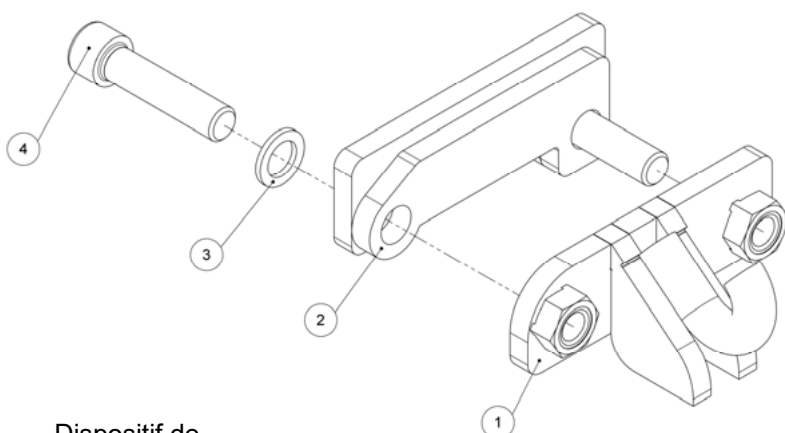
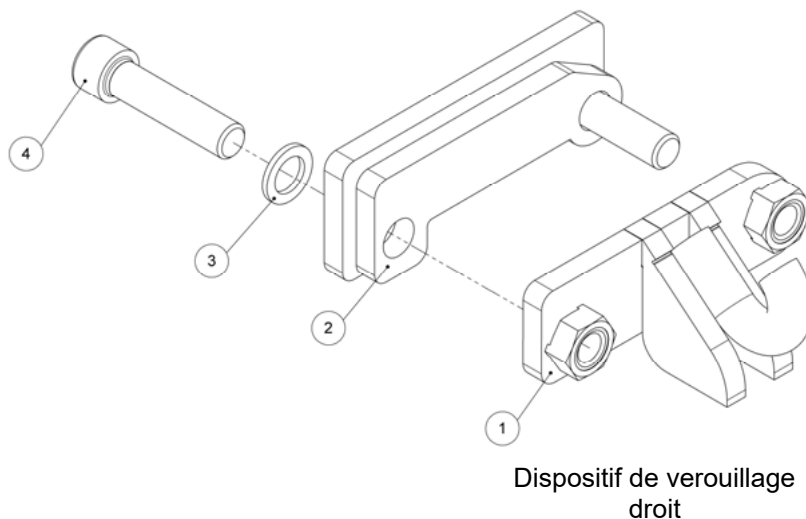

Pos.	Quantité	Réf.	Désignation	Information technique
1	1	40902	Verriegelungseinheit Rechts	Haken vorne
	1	40908	Verriegelungseinheit Links	Haken vorne
2	1	40904	Verriegelungseinheit Rechts	Klemmteil hinten
	1	40909	Verriegelungseinheit Links	Klemmteil hinten
3	2	70081	Scheibe	DIN 433 – 12
4	2	096380	Sechskantschraube	DIN 912 – M12x50

Pos.	722PF	725PF	730PF	735PF
1-4	2	2	2	2

Couples de serrage pour visserie métrique

Vis	Classe 4.8				Classe 8.8 ou 9.8				Classe 10.9				Classe 12.9			
	Lubrifié		A sec		Lubrifié		A sec		Lubrifié		A sec		Lubrifié		A sec	
Taille	N•m	lb-in	N•m	lb-in	N•m	lb-in	N•m	lb-in	N•m	lb-in	N•m	lb-in	N•m	lb-in	N•m	lb-in
M6	4,7	42	6	53	8,9	79	11,3	100	13	115	16,5	146	15,5	137	19,5	172
M8	11,5	102	14,5	128	22	194	27,5	243	32	23,5	40	29,5	37	27,5	47	35
M10	23	204	29	21	43	32	55	40	63	46	80	59	75	55	95	70
M12	40	29,5	50	37	75	55	95	70	110	80	140	105	130	95	165	120
M14	63	46	80	59	120	88	150	110	175	130	220	165	205	150	260	190
M16	100	74	125	92	190	140	240	175	275	200	350	255	320	235	400	300
M18	135	100	170	125	265	195	330	245	375	275	475	350	440	325	560	410
M20	190	140	245	180	375	275	475	350	530	390	675	500	625	460	790	580
M22	265	195	330	245	510	375	650	480	725	535	920	680	850	625	1080	800
M24	330	245	425	315	650	80	820	600	920	680	1150	850	1080	800	1350	1000
M27	490	360	625	460	950	700	1200	885	1350	1000	1700	1250	1580	1160	2000	1475
M30	660	490	850	625	1290	950	1630	1200	1850	1350	2300	1700	2140	1580	2700	2000
M33	900	665	1150	850	1750	1300	2200	1625	2500	1850	3150	2325	2900	2150	3700	2730
M36	1150	850	1450	1075	2250	1650	2850	2100	3200	2350	4050	3000	3750	2770	4750	3500

Les couples de serrage ci-dessus sont indicatifs. Ces valeurs ne sont PAS APPLICABLES pour les cas particuliers ou lorsque d'autres valeurs de serrage sont préconisées. Pour les vis et les écrous en acier inoxydable ou pour les écrous de brides en U, se conformer aux instructions de serrage correspondantes. Sauf si des instructions contraires sont données, serrez les contre-écrous avec frein plastique ou les écrous frein sertis d'acier selon les indications ci-dessus pour les éléments secs.

Les boulons de cisaillement sont calculés pour résister à un effort bien précis. Ne remplacez un boulon de cisaillement que par un boulon de caractéristiques équivalentes. Ne remplacez les vis et les écrous que par des vis et écrous de classe équivalente ou supérieure. Serrez les vis et écrous de classe supérieure au même couple que les vis d'origine. Assurez-vous de la propreté et de la bonne prise des pas de vis. Sauf indications contraires et à l'exception des contre-écrous ainsi que des goujons et écrous de fixation des roues, lubrifiez les vis et écrous standard ou zingués.

„Lubrifié“ signifie que des vis M20 enduites d'un lubrifiant tel que de l'huile moteur ou que des vis phosphatées ou à revêtement zingué selon la norme JDM F 13C ont été utilisées.

„A sec“ signifie que des vis M6 à M18 normales ou zinguées exemptes de toute lubrification ou que des vis à revêtement zingué selon la norme JDM F 13C ont été utilisées.

Conditions Générales de Garantie

Par la présente, Zürn Harvesting GmbH & Co. KG, Kapellenstraße 1 D – 74214 Schöntal-Westernhausen (ci-après „Zürn Harvesting“) certifie à chaque client ayant acquis une machine neuve de fabrication Zürn Harvesting auprès d'un revendeur agréé, que celle-ci est garantie contre tout vice de fabrication et de matière selon les conditions générales définies ci-après. Cela sous réserve que la machine soit utilisée et entretenue conformément aux instructions du manuel d'utilisation correspondant.

I. Durée de la garantie

La garantie prend effet à la date de la livraison de la machine par la société Zürn Harvesting. Sa durée est d'un an ou de 500 heures de fonctionnement au cours de cette période. Le remplacement de pièces unitaires ou la réparation n'ont aucun effet de prolongement de garantie pour la machine.

II. Étendue de la garantie

Sous réserve que la défectuosité soit reconnue par le Service Après Ventes de Zürn Harvesting comme entrant dans le cadre de la garantie définie par Zürn Harvesting, la garantie s'applique au remplacement ou à la réparation de la (ou des) pièce(s) défectueuse(s) ainsi qu'au paiement du temps de main d'œuvre selon le taux et les forfaits de temps définis par Zürn Harvesting. Les pièces remplacées deviennent la propriété de Zürn Harvesting. Les services de garantie obtenus par le client du vendeur/concessionnaire seront crédités au titre de la garantie.

La garantie n'inclut aucune autre exigence envers la société Zürn Harvesting. Cela signifie notamment que les frais de déplacement ou de transport ne sont pas remboursés. Zürn Harvesting n'est pas non plus responsable de dommages indirects tels que, par exemple, des pertes de récolte ou de revenus.

III. Limites de la garantie

Sont exclus de la garantie les défauts/dommages imputables à :

- L'usure normale !
- Non-respect des consignes d'utilisation, de stockage ou de transport, détaillées dans le manuel d'utilisation !
- Une utilisation non-conforme, à un défaut de maintenance ou en cas de surcharge !
- Les dommages causés à la machine ou à ses équipements pendant le transport ou le chargement, la machine, les équipements et les pièces sont expédiés aux risques du destinataire !
- Des influences externes sur la machine, tels que des dommages causés par des tiers, des conditions météorologiques défavorables ou autres phénomènes naturels !
- Circonstances dont l'acheteur avait déjà connaissance au moment de l'achat !

La garantie est annulée si des modifications techniques ont été apportées à la machine sans accord écrit et préalable de Zürn Harvesting ou si des pièces de contrefaçon ont été montées ou si des réparations ont été effectuées par un réparateur non-agréé. La garantie est également annulée si la première mise en service de la machine n'a pas été effectuée par le revendeur conformément aux exigences de Zürn Harvesting.

Conditions Générales de Garantie

IV. Validation de la garantie

L'obtention d'une garantie est soumise à la bonne observation des obligations suivantes par le revendeur et le client :

- La carte de garantie (Carte de mise en service), dûment complétée par le revendeur et le client utilisateur doit, dès la livraison de la machine au client final, être renvoyée par courrier ou courriel aux Ets. Zürn Harvesting.
- Toute demande de garantie doit être faite par le revendeur sur un formulaire de demande de garantie Zürn et transmise à Zürn Harvesting dans un délai maximal de 30 jours à partir du constat du défaut.
- La demande de garantie doit être lisible et comprendre les informations suivantes :
 - Nom, adresse et N° de client du revendeur.
 - Nom et adresse du client utilisateur.
 - Type et désignation précise de la machine.
 - N° de série complet de la machine.
 - Date de livraison au client utilisateur.
 - Date de constatation de la défectuosité.
 - Nombre d'heures de fonctionnement ou Surface travaillée par la machine.
 - Description précise de la défectuosité et origine estimée du dommage.
 - Nombre, N° de référence et désignation des pièces endommagées.

Les pièces déclarées défectueuses devront être renvoyées à fin d'expertise en port payé aux Ets. Zürn Harvesting. Les frais engagés lors de la restitution des pièces échangées sont à la charge de l'expéditeur.

Si la demande de garantie a été refusée, le revendeur ou le client utilisateur dispose d'un délai de 15 jours à partir de la réception de l'avis de refus de la garantie par Zürn Harvesting, pour demander le retour des pièces envoyées à fin d'expertise. Passé ce délai, les pièces seront systématiquement détruites.

V. Dispositions complémentaires

Le droit à la garantie ne peut pas être transféré sans accord préalable de Zürn Harvesting vers un autre revendeur ou client.

Les revendeurs n'ont ni le droit ni le pouvoir de prendre des engagements au nom express ou implicite des Ets. Zürn Harvesting.

L'assistance technique octroyée par les Ets. Zürn Harvesting ou l'un de ses représentants pour la réparation de la machine dégage les Ets. Zürn Harvesting de toute autre responsabilité et n'influence en rien les présentes conditions de garantie.

Les Ets. Zürn Harvesting se réservent le droit à toute modification de ses machines et cela sans préavis ni obligation à apporter ces modifications à des machines vendues ou mises en service précédemment.

Par ailleurs, et compte tenu de la rapidité des développements technologiques, aucune garantie n'est donnée pour les descriptions de la machine contenues dans la présente notice ni dans d'autres documents techniques.



Déclaration de Conformité CE

EG- Konformitätserklärung nach Maschinenrichtlinie 2006/42/EG

Bitte sorgfältig aufbewahren, jedoch nicht im Fahrzeug

**EU CERTIFICATE OF CONFORMITY
According to Machinery Directive 2006/42/EG**

Please keep safely, not inside the vehicle

Hiermit bestätigt die <i>Hereby declares</i>	Zürn Harvesting GmbH & Co. KG	
in alleiniger Verantwortung dass das landwirtschaftliche Anbaugerät <i>the full responsibility for the agricultural implement</i>	Fabrikmarke <i>Brand</i>	Zürn Harvesting GmbH
	Typ <i>Type</i>	SBV
genehmigt in <i>approved in</i>	Schoental	
am <i>on</i>	03.03.2023	
durch den <i>by the</i>	Hersteller / manufacturer	
den grundlegenden Sicherheits- und Gesundheitsanforderungen der Richtlinie 2006/42/EG entspricht. <i>to full fill the complete safety- and health requirements according to machinery directive 2006/42/EG.</i>		
Zur sachgerechten Umsetzung der in den EU- Richtlinien genannten Sicherheits- und Gesundheitsanforderungen wurden folgende Normen herangezogen: <i>For proper implementation according to the EU- Directives for health and safety requirements, the following standards were used:</i>	DIN EN ISO 4254-1 (09/16) DIN EN ISO 4254-7 (12/19)	
Geschehen zu <i>Done at</i>	Schoental	
am <i>on</i>	03/03/23	
	 Rolf Zürn Geschäftsführer, CEO	

Contact

Ersatzteilbestellung / Spare parts order / Commande des pièces:

Tel.: 0049 (0) 6297 / 92885-27

Fax. 0049 (0) 6297 / 92885-19

E-Mail: parts@zuern.de

Zürn Harvesting GmbH & Co. KG
Eichenstraße 27
D-74747 Ravenstein- Merchingen

Tel.: +49 6297 92885-0
Fax: +49 6297 92885-19
E-Mail: info@zuern.de

Internet: www.zuern.de